

NL

BEDIENINGSHANDLEIDING
LUCHTKOELER



Inhoudsopgave

Opmerkingen m.b.t. de bedieningshandleiding 2

Veiligheid 2

Informatie over het apparaat 5

Transport en opslag 6

Montage en in gebruik nemen 6

Bediening 9

Nabestelbare accessoires 13

Defecten en storingen 14

Onderhoud 15

Technische bijlagen 20

Recycling 20

Opmerkingen m.b.t. de bedieningshandleiding

Symbolen



Waarschuwing voor elektrische spanning

Dit symbool wijst op gevaren voor het leven en de gezondheid van personen door elektrische spanning.



Waarschuwing

Dit signaalwoord wijst op een gevaar met een middelmatige risicograad, dat indien niet vermeden de dood of zwaar letsel tot gevolg kan hebben.



Voorzichtig

Dit signaalwoord wijst op een gevaar met een lage risicograad, dat indien niet vermeden gering of matig letsel tot gevolg kan hebben.

Let op

Het signaalwoord wijst op belangrijke informatie (bijv. op materiële schade), maar niet op gevaren.



Info

Aanwijzingen met dit symbool helpen u bij het snel en veilig uitvoeren van uw werkzaamheden.



Handleiding opvolgen

Aanwijzingen met dit symbool wijzen u erop dat de bedieningshandleiding moet worden opgevolgd.

De actuele versie van de bedieningshandleiding en de EU-conformiteitsverklaring, kunt u downloaden via de volgende link:



PAE 40



<https://hub.trotec.com/?id=45035>

Veiligheid

Lees deze handleiding vóór het in gebruik nemen / gebruik van het apparaat zorgvuldig en bewaar de handleiding altijd in de directe omgeving van de opstellocatie resp. bij het apparaat.



Waarschuwing

Lees alle veiligheidsinstructies en aanwijzingen.

Het niet opvolgen van de veiligheidsinstructies en aanwijzingen kunnen een elektrische schok, brand en/of zwaar letsel veroorzaken.

Bewaar alle veiligheidsinstructies en aanwijzingen voor later gebruik.

Dit apparaat kan door kinderen vanaf 8 jaar en bovendien door personen met verminderde geestelijke, sensorische of mentale vaardigheden of een gebrek aan ervaring en kennis worden gebruikt, als ze onder toezicht staan of m.b.t. het veilig gebruik van het apparaat zijn geïnstrueerd en de hierdoor ontstane gevaren begrijpen.

Kinderen mogen niet met het apparaat spelen.

Reiniging en gebruikersonderhoud mogen niet door kinderen worden uitgevoerd zonder toezicht.

- Gebruik het apparaat niet in ruimten of omgevingen met explosiegevaar en plaats het daar nooit.
- Gebruik het apparaat niet in agressieve atmosferen.
- Plaats het apparaat stabiel op een stevige ondergrond.
- Laat het apparaat na een vochtige reiniging drogen. Gebruik het niet in natte toestand.
- Gebruik of bedien het apparaat niet met vochtige of natte handen.
- Stel het apparaat niet bloot aan een gerichte waterstraal.
- Steek nooit voorwerpen of ledematen in het apparaat.
- Dek het apparaat tijdens gebruik niet af en transporteer het dan ook niet.
- Ga niet op het apparaat zitten.
- Het apparaat is geen speelgoed. Houd kinderen en dieren op afstand. Gebruik het apparaat alleen onder toezicht.

- Controleer voor elk gebruik van het apparaat de accessoires en aansluitonderdelen hiervan op mogelijke beschadigingen. Gebruik geen defecte apparaten of apparaatonderdelen.
- Zorg dat alle elektrische kabels buiten het apparaat zijn beschermd tegen beschadigingen (bijv. door dieren). Gebruik het apparaat nooit bij schade aan elektrische kabels of aan de netaansluiting!
- Het netsnoer moet voldoen aan de gegevens in het hoofdstuk technische bijlage.
- Steek de netstekker in een volgens de voorschriften gezekerd stopcontact.
- Houd bij het kiezen van verlengsnoeren rekening met het vermogen van het apparaat, de kabellengte en het gebruiksdoel. Rol de verlengkabel volledig uit. Voorkom elektrische overbelastingen.
- Voor aanvang van onderhouds-, verzorgings- of reparatiewerkzaamheden aan het apparaat de stekker uit het stopcontact trekken.
- Schakel het apparaat uit en verwijder het netsnoer uit het stopcontact als u het apparaat niet gebruikt.
- Gebruik het apparaat nooit als u schade aan de netstekker of het netsnoer constateert.
Wordt het netsnoer van dit apparaat beschadigd, moet het door de fabrikant of de klantendienst hiervan of door een vergelijkbaar gekwalificeerde persoon worden vervangen, zodat gevaren worden voorkomen.
Defecte netsnoeren vormen een ernstig gevaar voor de gezondheid!
- Houd bij het opstellen van het apparaat rekening met de minimale afstanden t.o.v. wanden en objecten, evenals met de opslag- en gebruiksomstandigheden volgens het hoofdstuk technische bijlage.
- Zorg dat de luchtinlaat en luchtuitlaat vrij zijn.
- Zorg dat de aanzuigzijde altijd vrij is van vuil en losse voorwerpen.
- Verwijder geen veiligheidssymbolen, stickers of etiketten van het apparaat. Houd alle veiligheidssymbolen, stickers en etiketten in een leesbare toestand.
- Transporteer het apparaat uitsluitend rechtop en met een geleegd waterreservoir.
- Het waterreservoir leegmaken en reinigen voor de opslag het transport. Drink het water niet. Er bestaat gevaar voor de gezondheid!
- Houd er rekening mee dat een hoge luchtvochtigheid de groei van biologische organismen in de omgeving kan bevorderen.

- Zorg dat voorwerpen in de omgeving van het apparaat niet vochtig of nat worden. Ontstaat vochtigheid, moet de uitstoot worden gereduceerd. Het apparaat naar een lagere stand schakelen. Kan de uitstoot niet worden gereduceerd, mag het apparaat alleen met onderbrekingen worden gebruikt. Het apparaat korte tijd volledig uitschakelen. Zuigende materialen, zoals vloerbedekking, gordijnen, vitrage of tafelkleden mogen nooit vochtig worden.
- Zorg dat het in het waterreservoir elke 3 dagen wordt ververs. Anders bestaat het gevaar dat in het waterreservoir micro-organismen ontstaan, die in de lucht of het water komen en een gezondheidsrisico vormen.
- Vul het waterreservoir uitsluitend met vers drinkwater, ijsblokjes van drinkwater en/of geschikte koelaccu's.
- De koelaccu's zijn geen speelgoed. Houd kinderen en dieren uit de buurt.
- Open de koelaccu's nooit. De vloeistof in de koelaccu's kan schadelijk zijn voor de gezondheid.
- Het ijs dat evt. op de koelaccu's ontstaat niet consumeren. Er bestaat gevaar voor de gezondheid!
- Plaats geen oplaadbare batterijen in de afstandsbediening.
- De luchtgeleidingslamellen mogen niet handmatig worden versteld, omdat ze anders worden beschadigd.

Bedoeld gebruik

Gebruik het apparaat uitsluitend voor het koelen van binnenruimten, volgens de technische gegevens.

Tot het bedoeld gebruik behoort luchtkoeling van:

- Woonruimten
- Musea
- Magazijnen en archieven
- Bibliotheken
- Telefooncentrales en computerruimten

Voorspelbaar verkeerd gebruik

- Plaats het apparaat niet op een natte resp. overstromde ondergrond.
- Leg geen voorwerpen, zoals kledingstukken op het apparaat.
- Gebruik het apparaat niet in de buitenlucht.
- Geen eigenhandige constructieve wijzigingen, evenals aan- of ombouwwerkzaamheden aan het apparaat uitvoeren.
- Elk ander gebruik dan het bedoeld gebruik is, geldt als logisch voorspelbaar verkeerd gebruik.

Persoonlijke kwalificaties

Personen die dit apparaat gebruiken moeten:

- zich bewust zijn van de gevaren die bij werkzaamheden met en aan elektrische apparaten in vochtige omgeving ontstaan.
- de bedieningshandleiding, vooral het hoofdstuk veiligheid hebben gelezen en begrepen.

Onderhoudswerkzaamheden waarvoor het openen van de behuizing noodzakelijk is, mogen uitsluitend door geautoriseerde elektrotechnische vakbedrijven of door Trotec worden uitgevoerd.

Veiligheidssymbolen en plaatjes op het apparaat

Let op

Verwijder geen veiligheidssymbolen, stickers of etiketten van het apparaat. Houd alle veiligheidssymbolen, stickers en etiketten in een leesbare toestand.

De volgende veiligheidssymbolen en plaatjes zijn aangebracht op het apparaat:

Symbolen Betekenis



Het symbool op het apparaat wijst erop dat het filter voor elk gebruik moet worden gecontroleerd en indien nodig moet worden gereinigd. Vervang het filter als het defect is.

Plaats geen natte filters in het apparaat. Wacht tot de filter is gedroogd.

Symbolen Betekenis



Het symbool op het apparaat wijst erop dat het waterreservoir elke 3 dagen moet worden gereinigd. Ververs het water in het waterreservoir elke 3 dagen.

Het apparaat van het stroomnet scheiden, vóór het reinigen van het waterreservoir.

Deze waarschuwing in het Engels en Duits is aangebracht op het apparaat.

Voorzichtig

- De ventilatielamellen niet met de hand instellen, omdat anders de motor wordt beschadigd.
- Geen vingers en andere voorwerpen in de luchtuitlaat steken, hierdoor kan schade ontstaan.

Restgevaaren



Waarschuwing voor elektrische spanning

Werkzaamheden aan elektrische onderdelen mogen alleen door een geautoriseerd gespecialiseerd bedrijf worden uitgevoerd!



Waarschuwing voor elektrische spanning

Voor alle werkzaamheden aan het apparaat de netstekker uit het stopcontact verwijderen!

Raak de netstekker niet aan met vochtige of natte handen.

De netstekker van het netsnoer uit het stopcontact trekken door de netstekker vast te pakken.



Waarschuwing

De vloeistof in de koelaccu's kan schadelijk zijn voor de gezondheid!

Bij het inslikken van de vloeistof direct een arts bezoeken.

Is de vloeistof in de ogen gekomen, spoel dan de ogen uit met water en daarna direct een arts bezoeken.



Waarschuwing

Van dit apparaat kunnen gevaren uitgaan als het ondeskundig of niet volgens het bedoeld gebruik wordt gebruikt door niet geïnstrueerde personen! Zorg dat wordt voldaan aan de persoonlijke kwalificaties!



Waarschuwing

Het apparaat is geen speelgoed en hoort niet in kinderhanden.



Waarschuwing

Verstikkingsgevaar!

Laat het verpakkingsmateriaal niet achteloos rondslingeren. Voor kinderen kan dit gevaarlijk speelgoed zijn.

Let op

Gebruik het apparaat nooit zonder geplaatst luchtfilter bij de luchtinlaat!

Zonder luchtfilter vervuild het apparaat inwendig, hierdoor kan de capaciteit worden verminderd en het apparaat worden beschadigd.

Gedrag bij noodgevallen

1. Schakel het apparaat uit.
2. Bij noodgevallen het apparaat scheiden van de netvoeding: De netstekker van het netsnoer uit het stopcontact trekken door de netstekker vast te pakken.
3. Sluit een defect apparaat niet opnieuw aan op de metaansluiting.

Informatie over het apparaat

Beschrijving van het apparaat

De luchtkoeler koelt ruimten via verdampingskoude af naar aangename temperaturen.

Het apparaat wordt gevuld met koud water of naar keuze met ijsblokjes en/of koelaccu's. De instromende warme lucht wordt bij het verdampingsfilter afgekoeld en via de ventilator afgeven als koude lucht.

Naast de koelfunctie kan het apparaat ook worden gebruikt voor luchtverfrissing: Dankzij het geïntegreerde luchtfilter, evenals de honingraatstructuur van het verdampingsfilter, wordt de aangezogen lucht gefilterd en bevochtigd.

De ventilatorsnelheid kan worden ingesteld op vier niveaus.

De uitblaasrichting van de gekoelde lucht kan handmatig worden ingesteld via de ventilatielamellen, evenals via de optioneel inschakelbare, automatische swing-modus.

Het apparaat beschikt over een nachtmodus, die fluisterstil bedrijf tijdens het slapen mogelijk maakt.

Het apparaat kan via het bedieningspaneel op het apparaat of via de infrarood-afstandsbediening worden bediend.

Daarnaast kan het apparaat via de timerfunctie automatisch tijdvertraagd worden in- of uitgeschakeld.

Daarnaast is het apparaat uitgerust met een ionisator, die naar behoefte geuren en bacteriën in de ruimtelucht elimineert.

Overzicht van het apparaat

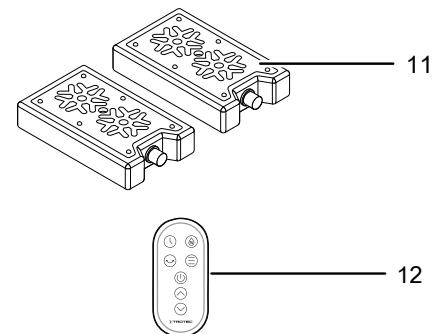
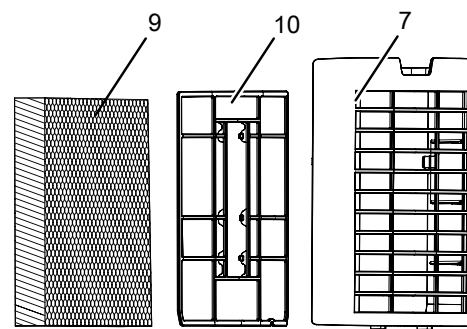
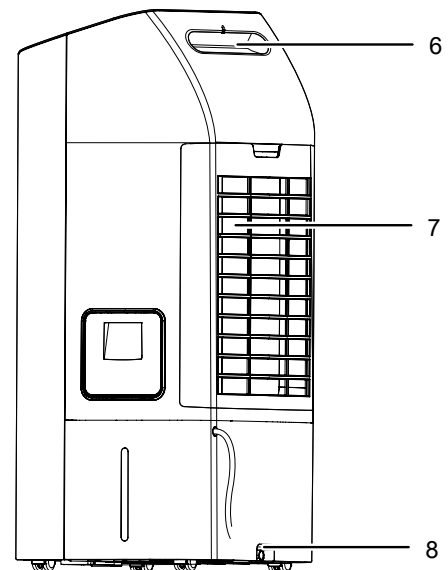
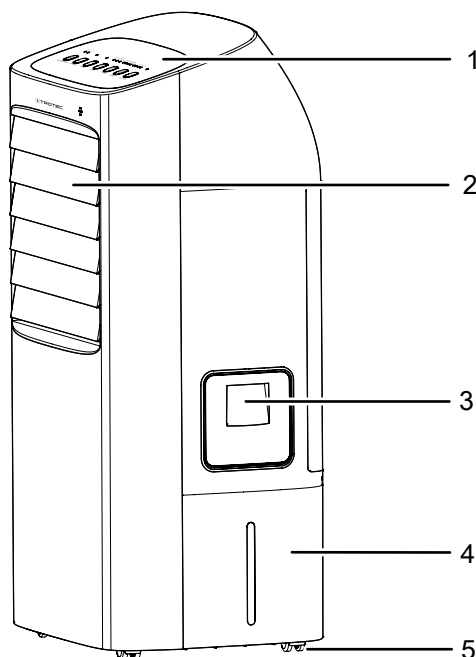

Nr.	Aanduiding
1	Bedieningspaneel
2	Luchtuitlaat met ventilatielamellen met swing-functie
3	Watervultrechter
4	Waterreservoir met vulpeilindicatie
5	Transportrollen
6	Transportgreep (met vak voor afstandsbediening)
7	Luchtinlaat met houder, luchtfilter en verdampingsfilter
8	Waterafvoer met rubberplug
9	Verdampingsfilter
10	Luchtfilter
11	Koelaccu's
12	Afstandsbediening

Transport en opslag

Let op

Het apparaat kan beschadigd raken als het niet correct wordt opgeslagen of getransporteerd.

De informatie m.b.t. het transport en de opslag van het apparaat opvolgen.

Transport

Het apparaat is voorzien van transportrollen voor een eenvoudig transport.

Het apparaat is voorzien van een transportgreep voor eenvoudig transport.

Neem **vóór** elk transport de volgende instructies in acht:

- Schakel het apparaat uit.
- De netstekker van het netsnoer uit het stopcontact trekken door de stekker vast te pakken.
- Maak het waterreservoir leeg.
- Gebruik het netsnoer niet als trektouw.
- Rol het apparaat alleen over vlakke en gladde oppervlakken.

Na elk transport de volgende instructies opvolgen:

- Plaats het apparaat na het transport rechtop.

Opslag

Vóór elke opslag de volgende aanwijzingen opvolgen:

- Het waterreservoir legen en reinigen voor de opslag (zie het hoofdstuk onderhoud).
- Laat het verdampingsfilter voor het opslaan drogen. Anders kan het apparaat na het weer in gebruik nemen een muffe geur verspreiden.
- De netstekker van het netsnoer uit het stopcontact trekken door de stekker vast te pakken.

Houd bij het niet gebruiken van het apparaat rekening met de volgende opslagcondities:

- Droog en tegen vocht en hitte beschermd
- Rechtopstaand op een positie die beschermd is tegen stof en direct zonlicht
- Indien nodig met een hoes tegen binnendringen van stof beschermen
- Geen andere apparaten of voorwerpen op het apparaat plaatsen, zodat beschadigingen aan het apparaat worden voorkomen
- Batterijen verwijderen uit de afstandsbediening

Montage en in gebruik nemen

Leveromvang

- 1 x apparaat
- 1 x verdampingsfilter
- 1 x luchtfilter
- 2 x koelaccu
- 1 x afstandsbediening
- 1 x handleiding

Apparaat uitpakken

1. Open de doos en het apparaat hieruit halen.
2. Verwijder de verpakking volledig van het apparaat.
3. Het netsnoer volledig afwikkelen. Controleer of het netsnoer niet is beschadigd en beschadig het niet bij het afwikkelen.

In gebruik nemen

Houd bij het opstellen van het apparaat rekening met de minimale afstanden t.o.v. wanden en objecten, volgens het de hoofdstuk technische bijlage.

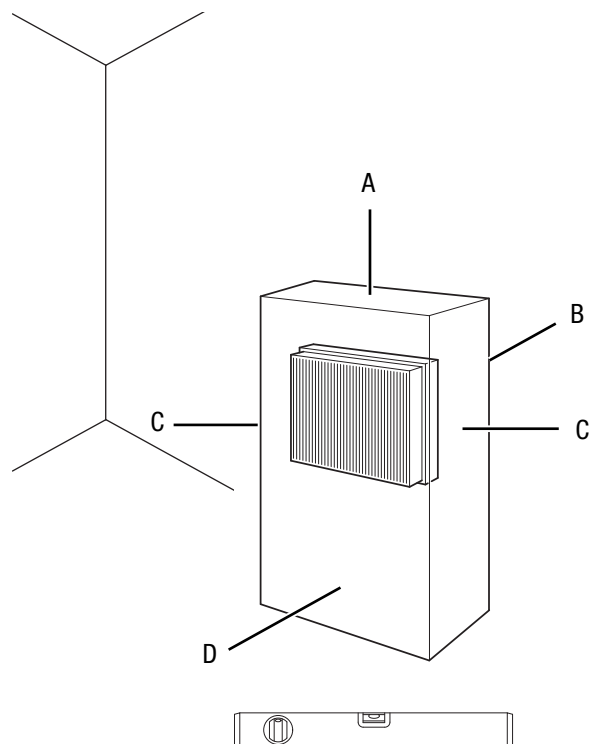

- Controleer de toestand van het netsnoer voordat het apparaat weer in gebruik wordt genomen. Bij twijfel aan de probleemloze toestand hiervan, contact opnemen met de klantendienst.
- Plaats het apparaat stabiel op een stevige ondergrond.

- Voorkom struikelgevaar bij het leggen van het netsnoer, resp. andere elektrische snoeren, vooral bij het opstellen van het apparaat middenin een ruimte. Gebruik snoerbruggen.
- Zorg dat verlengsnoeren volledig zijn uit-/afgerold.
- Zorg dat gordijnen of andere objecten de luchtstroom niet hinderen.

Plaats voor het eerste gebruik batterijen in de afstandsbediening.

Waterreservoir vullen

Voor de luchtkoeling heeft het apparaat vers drinkwater nodig.



Waarschuwing voor elektrische spanning

Voor alle werkzaamheden aan het apparaat de netstekker uit het stopcontact verwijderen!
Raak de netstekker niet aan met vochtige of natte handen.
De netstekker van het netsnoer uit het stopcontact trekken door de netstekker vast te pakken.



Info

Ververs het water elke 3 dagen, om bacterievorming te voorkomen.

Let op

Het apparaat uitsluitend vullen met vers drinkwater. De watertemperatuur mag max. 40 °C zijn.

Houd rekening met de volgende aanwijzingen bij gebruik van de koelaccu's:

- Leg de koelaccu's vóór het gebruik minimaal 4 uur in een vriesvak.
- Leg de koelaccu's in het waterreservoir, voordat u het vult met water.



Info

Bij het gebruik van koelaccu's bij hoge buitentemperaturen kan condens ontstaan in het waterreservoir, dat op de vloer kan druppelen.

Let op

Is het apparaat 15 uur in continubedrijf, zal het zichzelf na 15 uur automatisch uitschakelen.

1. Het apparaat van het stroomnet scheiden, voordat u water bijvult of koelaccu's in het apparaat legt.

2. Open de watervultrechter (3).

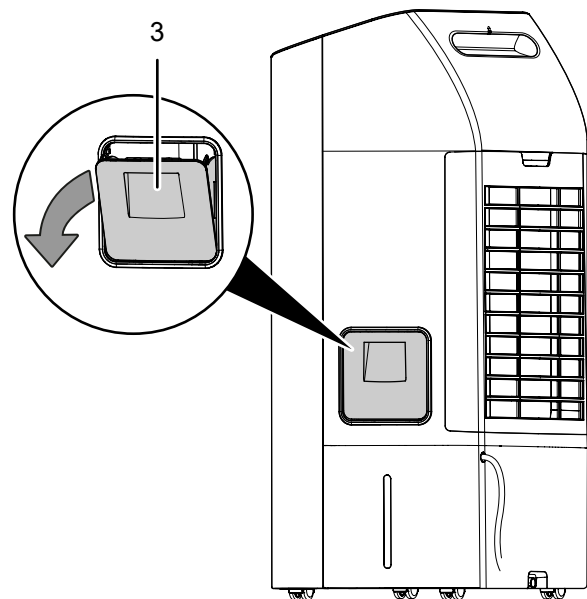

3. Zorg dat de rubberplug (8) goed vastzit, omdat anders ongecontroleerde waterlekage kan ontstaan.
4. Vul het waterreservoir uitsluitend met vers drinkwater. Optioneel kunt u voor extra koeling ijsblokjes van drinkwater toevoegen.
 - ⇒ Houd rekening met het minimale en maximale vulpeil op de vulpeilindicatie. Het waterreservoir (4) moet minimaal tot het minimale vulpeil worden gevuld, zodat de pomp kan werken.

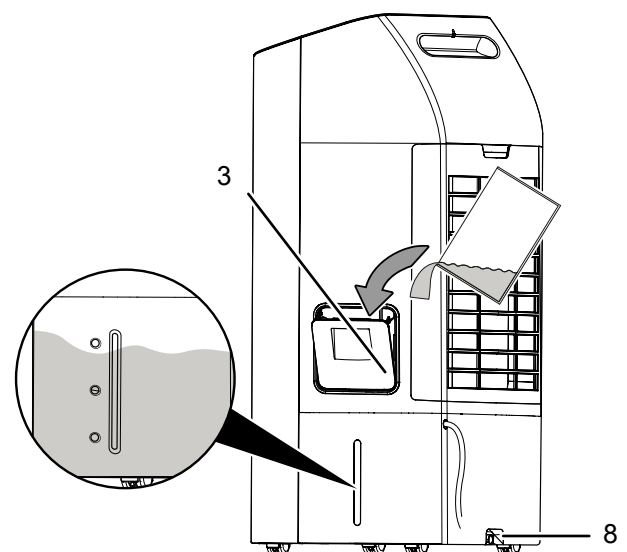

5. Indien nodig de koelaccu's in het waterreservoir (4) leggen, voor het bereiken van een extra koeleffect. De koelaccu's kunnen op twee verschillende manieren worden ingelegd.

- ⇒ Variant 1: Het verdampingsfilter (9) en luchtfilter (10) aan de achterzijde van het apparaat verwijderen en de koelaccu's plaatsen.
- ⇒ Variant 2: De koelaccu's via de watervultrechter (3) in het apparaat plaatsen.

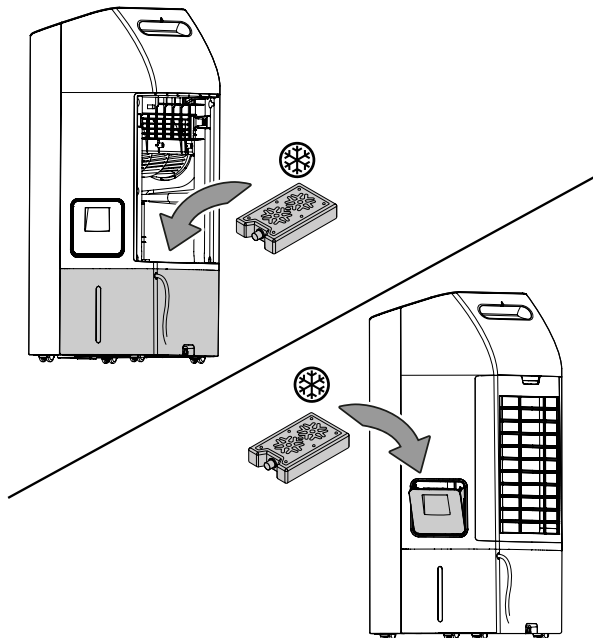

- Zorg voor het inschakelen, dat het verdampingsfilter en het luchtfilter zijn geplaatst.

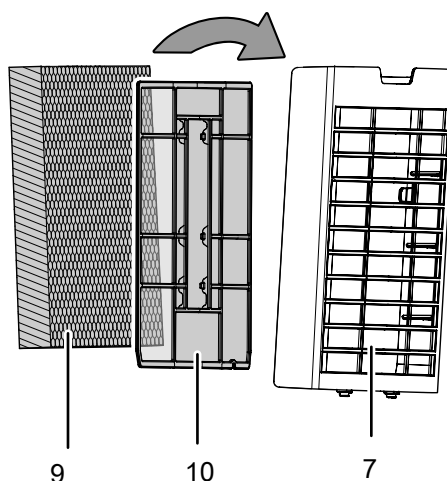
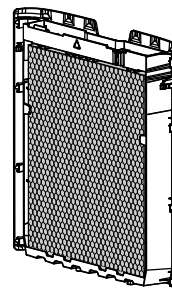

6. De watervultrechter (3) sluiten, resp. het verdampingsfilter (9) en luchtfilter (10) weer plaatsen.
7. Controleer of het apparaat van buiten niet vochtig of nat is. Veeg het apparaat anders droog.

Verdampingsfilter en luchtfilter plaatsen

Let op

Het apparaat mag in de bedrijfsmodus luchtkoeling niet zonder verdampingsfilter worden gebruikt, omdat anders de *Koeling* niet werkt.

Let op

Gebruik het apparaat nooit zonder geplaatst luchtfilter bij de luchtinlaat!
Zonder luchtfilter vervuult het apparaat inwendig, hierdoor kan de capaciteit worden verminderd en het apparaat worden beschadigd.

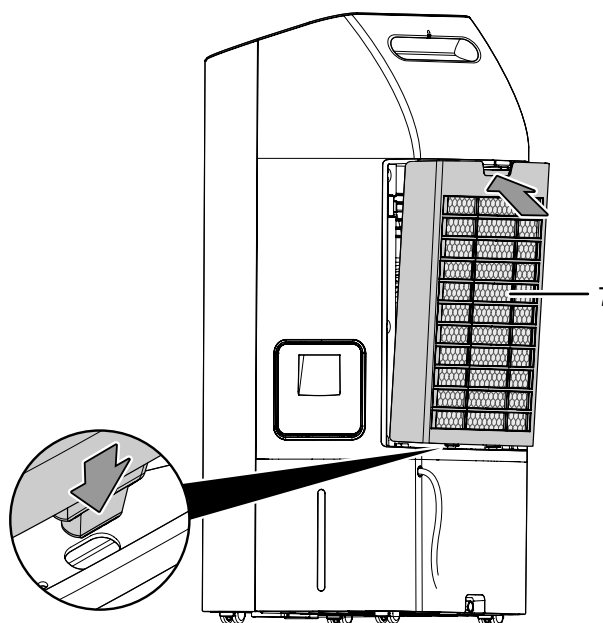

Netsnoer aansluiten

- Steek de netstekker in een volgens de voorschriften gezekeerd stopcontact.



Info

Een signaal klinkt en het apparaat is in standby-bedrijf.

Bediening

- Vermijd open deuren en ramen.

Bedieningspaneel

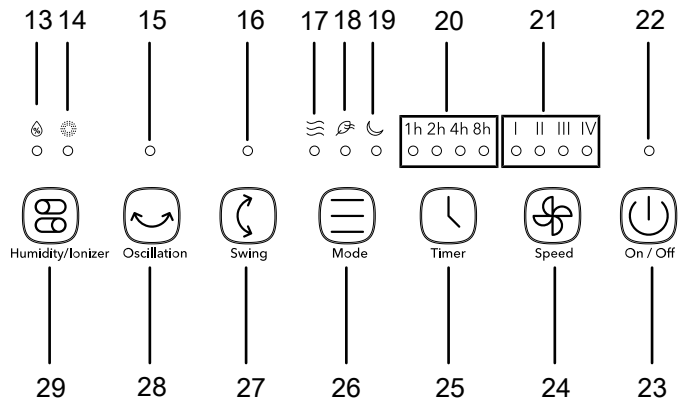

Display

Nr.	Aanduiding	Betekenis
13	LED <i>Luchtkoeling</i>	Brandt bij de geactiveerde bedrijfsmodus <i>Luchtkoeling</i> Knippert bij leeg waterreservoir
14	LED <i>Ionizer</i>	Brandt bij geactiveerde ionisatiefunctie
15	LED <i>Oscillation</i>	Brandt bij geactiveerde swing-functie (horizontaal) De lucht stroomt van rechts en links uit het apparaat
16	LED <i>Swing</i>	Brandt bij geactiveerde swing-functie (verticaal) De lucht stroomt van boven en onder uit het apparaat
17	LED <i>Ventilatie</i>	Brandt bij geactiveerde bedrijfsmodus ventilatie
18	LED <i>Luchtverfrissing</i>	Brandt bij geactiveerde bedrijfsmodus luchtverfrissing
19	LED <i>Nachtmodus</i>	Brandt bij geactiveerde bedrijfsmodus nachtmodus
20	LED's <i>Uren</i>	Indicatie van het aantal uren bij geactiveerde timer, 1 tot 15 uur via een combinatie van de symbolen 1 uur, 2 uur, 4 uur en/of 8 uur
21	LED's <i>Speed</i>	Indicatie van de ventilatorsnelheid: I Niveau 1 = laag II Niveau 2 = middelmatig III Niveau 3 = hoog IV Niveau 4 = zeer hoog

Nr.	Aanduiding	Betekenis
22	LED <i>On / Off</i>	Brandt, als het apparaat is ingeschakeld
23	Toets <i>On/Off</i>	Apparaat in- en uitschakelen
24	Toets <i>Speed</i>	Ventilatorsnelheid instellen
25	Toets <i>Timer</i>	Timer in of uitschakelen: 1 uur - 15 uur
26	Toets <i>Mode</i>	Keuzetoets voor de bedrijfsmodus <i>Ventilatie</i> , <i>Luchtverfrissing</i> en <i>Nachtmodus</i>
27	Toets <i>Swing</i>	Verticale swing-functie in- of uitschakelen
28	Toets <i>Oscillation</i>	Horizontaal swing-functie in- of uitschakelen
29	Toets <i>Humidity/Ionizer</i>	Bedrijfsmodus <i>Luchtkoeling</i> in- of uitschakelen Bedrijfsmodus <i>Ionisatie</i> in- of uitschakelen

Apparaat inschakelen

Nadat het apparaat, zoals in het hoofdstuk montage en in gebruik nemen is beschreven, klaar voor gebruik is opgesteld, kan het worden ingeschakeld:

- Druk op de toets *On/Off* (23) op het apparaat.
 - ⇒ Er klinkt een toonsignaal.
 - ⇒ Het apparaat start met de laatst gekozen instellingen.

Bedrijfsmodus instellen

Het apparaat beschikt over de volgende bedrijfsmodi:

- Luchtkoeling*
- Ventilatie*
- Luchtverfrissing*
- Nachtmodus*
- Ionisatie*

Luchtkoeling

De bedrijfsmodus *Luchtkoeling* kan bij alle bedrijfsmodi tegelijk worden ingeschakeld.

Bij de bedrijfsmodus *Luchtkoeling* wordt de pomp ingeschakeld en het water via het verdampingsfilter verdeeld, om de circulerende lucht met water te koelen. In de bedrijfsmodus luchtkoeling wordt de lucht tegelijkertijd bevochtigd.

Ga als volgt te werk, voor het inschakelen van de *Luchtkoeling*:

- ✓ Het waterreservoir (4) bevat water, minimaal tot de minimale watervulgrens.
- Druk op de toets *Humidity/Ionizer* (29), tot de LED *Luchtkoeling* (13) brandt.
 - ⇒ De pomp start.
 - Druk op de toets *Speed* (24), voor het instellen van de gewenste ventilatorsnelheid.
 - ⇒ De betreffende LED *Speed* (21) brandt. De LED *Ventilation* (17) brandt.

3. Druk opnieuw op de toets *Humidity/Ionizer* (29), als u de Luchtkoeling wilt uitschakelen.
 - ⇒ De LED *Luchtkoeling* (13) gaat uit.
 - ⇒ Het apparaat werkt verder in de eerder ingestelde bedrijfsmodus met ingeschakelde pomp.

Let op

Tijdens de bedrijfsmodus *Luchtkoeling* mogen het lucht- en verdampingsfilter niet worden verwijderd, omdat anders het water uit het filter binnenin het apparaat druppelt.

Let op

De LED *Luchtkoeling* (13) brandt ook als het waterreservoir leeg is. Het waterreservoir bijvullen, zoals is beschreven bij waterreservoir vullen.

Ventilatie

In de bedrijfsmodus *Ventilatie* kunnen alle 4 snelheidsniveaus handmatig worden geselecteerd.

Ga als volgt te werk, voor het instellen van de *Ventilatie*:

1. Druk op de toets *Speed* (24), tot de gewenste ventilatorsnelheid in de segmentweergave wordt weergegeven.
 - ⇒ De betreffende LED *Speed* (21) brandt.

Luchtverfrissing

In de bedrijfsmodus *Luchtverfrissing* ontstaat een toe- en afnemende ventilatorsnelheid, voor een aangename, natuurlijke luchtstroom.

Ga als volgt te werk, voor het instellen van de *Luchtverfrissing*:

1. Druk op de toets *Mode* (26), tot de LED *Luchtverfrissing* (18) brandt.
2. Druk op de toets *Speed* (24), voor het instellen van de gewenste ventilatorsnelheid.
 - ⇒ De betreffende LED *Speed* (21) brandt.

Nachtmodus

Het apparaat werkt in de nachtmodus met een voorinsteld programma met verschillende ventilatorsnelheden, om te zorgen voor een aan de slaapbehoefte aangepaste luchtstroom.

De nachtmodus kan in combinatie met de 4 snelheidsniveaus en de *Luchtkoeling* worden ingeschakeld.

1. Druk op de toets *Mode* (26), tot de LED *Nachtmodus* (19) brandt.
2. Druk op de toets *Speed* (24), voor het instellen van de gewenste ventilatorsnelheid.
 - ⇒ De betreffende LED *Speed* (21) brandt.

**Info**

Activeert u de *Luchtkoeling* in de nachtmodus, klinkt ook hierbij een alarmsignaal bij een leeg waterreservoir.

Ionisatie

De ionisatie kan in elke bedrijfsmodus worden ingeschakeld.

De ionisatie kan indien nodig worden ingeschakeld. Het apparaat geeft dan ionen af voor extra luchtreiniging. Via de afgegeven ionen worden pollen, stof, virussen en bacteriën uit de ruimtelucht verwijderd.

1. Druk op de toets *Humidity/Ionizer* (29) om de ionisatie in- of uit te schakelen.
 - ⇒ Bij geactiveerde ionisatie brandt de LED *Ionizer* (14).

Timer instellen

Deze functie kan bij alle bedrijfsmodi worden ingesteld.

Het aantal uren kan door een combinatie van de LED's 1 uur, 2 uur, 4 uur en/of 8 uur in stappen van 1 uur (1 uur tot 15 uur) worden ingesteld.

Automatisch inschakelen

- ✓ Het apparaat is in de standby-modus.
- 1. Druk op de toets *Timer* (25), tot het aantal uren in de vorm van de LED's *Uren* (20) brandt.
 - ⇒ De timer is ingesteld op het gewenste aantal uren.
 - ⇒ Het apparaat wordt na het ingestelde aantal uren automatisch ingeschakeld.

Automatisch uitschakelen

- ✓ Het apparaat is ingeschakeld.
- 1. Druk op de toets *Timer* (25), tot het aantal uren in de vorm van de LED's *Uren* (20) brandt.
 - ⇒ De timer is ingesteld op het gewenste aantal uren.
 - ⇒ Het apparaat wordt na het ingestelde aantal uren automatisch uitgeschakeld.

Aanwijzingen voor het automatisch in- en uitschakelen:

- Het drukken op de toets *On/Off* (23) deactiveert het automatisch in- en uitschakelen.
- Bij een onderbreking van de stroomvoorziening wordt de timer gedeactiveerd.

Afstandsbediening

Alle instellingen van het apparaat kunnen ook via de meegeleverde afstandsbediening worden uitgevoerd.

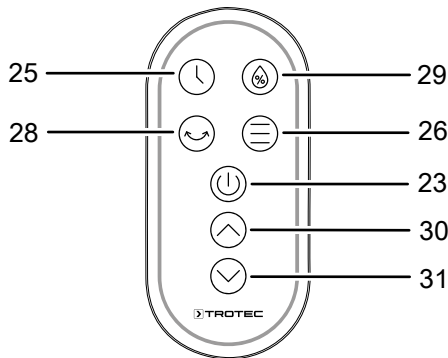

Nr.	Aanduiding	Betekenis
23	Toets <i>On/Off</i>	Apparaat in- en uitschakelen
25	Toets <i>Timer</i>	Timer in of uitschakelen: 1 uur - 15 uur
26	Toets <i>Mode</i>	Keuzetoets voor de bedrijfsmodus <i>Ventilatie, Luchtverfrissing</i> en <i>Nachtmodus</i>
28	Toets <i>Oscillation/swing</i>	<ul style="list-style-type: none"> • Druk 1 x op de toets, voor het inschakelen van de swing-functie (horizontaal). • Druk 2 x op de toets, voor het inschakelen van de swing-functie (verticaal). • Druk 3 x op de toets, voor het inschakelen van beide swing-functies (horizontaal en verticaal). • Druk 4 x op de toets, voor het weer uitschakelen van de swing-functie.
29	Toets <i>Humidity/Ionizer</i>	Bedrijfsmodus <i>Luchtkoeling</i> in- of uitschakelen Bedrijfsmodus <i>Ionisatie</i> in- of uitschakelen
30	Toets <i>Vooruit</i>	Ventilatorsnelheid verhogen
31	Toets <i>Achteruit</i>	Ventilatorsnelheid verlagen

Swing-functie (verticaal)

Let op

De luchtgeleidingslamellen nooit handmatig verstellen, omdat ze anders worden beschadigd.

De swing-functie (verticaal) kan indien nodig bij alle bedrijfsmodi als extra worden ingeschakeld.

De horizontale luchtgeleidingslamellen bewegen automatisch bij ingeschakelde swing-functie en zorgen zo voor een doorlopende luchtcirculatie. De lucht circuleert van boven en onder uit het apparaat.

1. Druk op de toets *Swing* (27) voor het in- of uitschakelen van de swing-functie (verticaal).

⇒ De LED *Swing* (16) brandt.

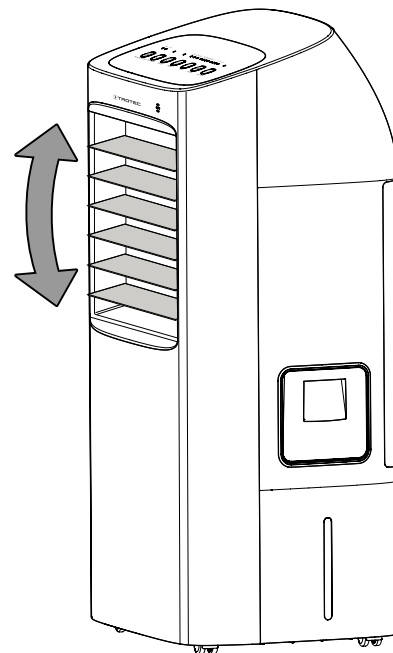

Swing-functie (horizontaal)

Let op

De luchtgeleidingslamellen nooit handmatig verstellen, omdat ze anders worden beschadigd.

De swing-functie (horizontaal) kan indien nodig bij alle bedrijfsmodi als extra worden ingeschakeld.

De verticale luchtgeleidingslamellen bewegen automatisch bij ingeschakelde swing-functie en zorgen zo voor een doorlopende luchtcirculatie. De lucht circuleert van rechts en links uit het apparaat.

De ionisatie kan in elke bedrijfsmodus worden ingeschakeld.

1. Druk op de toets *Oscillation* (28) voor het in- of uitschakelen van de swing-functie (horizontaal).

⇒ De LED *Oscillation* (15) brandt.

Memory-functie

Wordt het apparaat vanuit de standby-modus weer ingeschakeld, zijn de gekozen instellingen voor de bedrijfsmodus, de swing-functie en de nachtmodus opgeslagen. De evt. geprogrammeerde timer wordt niet in het apparaat opgeslagen.

Water bijvullen

Het apparaat signaleert een leeg waterreservoir met een toonsignaal en met een knipperende LED *Luchtkoeling* (13). Het waterreservoir moet dan worden gevuld.

Voor de luchtkoeling heeft het apparaat vers drinkwater nodig:



Waarschuwing voor elektrische spanning

Voor alle werkzaamheden aan het apparaat de netstekker uit het stopcontact verwijderen!
Raak de netstekker niet aan met vochtige of natte handen.
De netstekker van het netsnoer uit het stopcontact trekken door de netstekker vast te pakken.



Info

Ververs het water elke 3 dagen, om bacterievorming te voorkomen.

Let op

Het apparaat uitsluitend vullen met vers drinkwater. De watertemperatuur mag max. 40 °C zijn.

- Leg de koelaccu's vóór het gebruik minimaal 4 uur in een vriesvak.
- Leg de koelaccu's in het waterreservoir, voordat u het vult met water.



Info

Bij het gebruik van koelaccu's bij hoge buitentemperaturen kan condens ontstaan in het waterreservoir, dat op de vloer kan druppelen.

Let op

Is het apparaat 15 uur in continubedrijf, zal het zichzelf na 15 uur automatisch uitschakelen.

1. Het apparaat van het stroomnet scheiden, voordat u water bijvult of koelaccu's in het apparaat legt.

2. Open de watervultrechter (3).

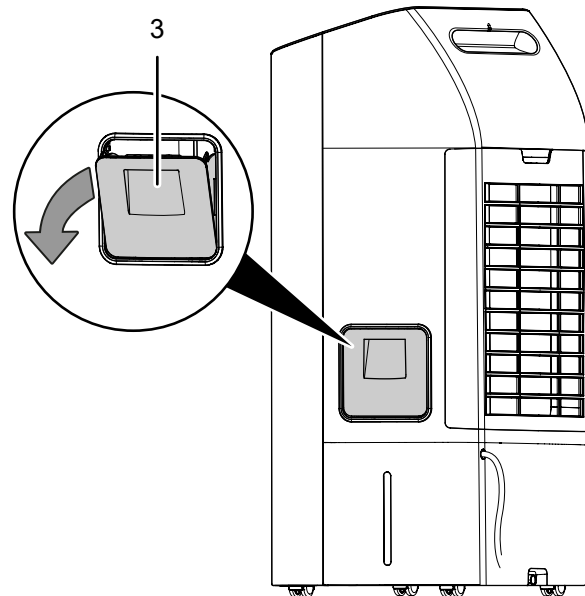

3. Zorg dat de rubberplug (8) goed vastzit, omdat anders ongecontroleerde waterlekage kan ontstaan.
4. Vul het waterreservoir uitsluitend met vers drinkwater. Optioneel kunt u voor extra koeling ijsblokjes van drinkwater toevoegen.
 - ⇒ Houd rekening met het minimale en maximale vulpeil op de vulpeilindicatie. Het waterreservoir (4) moet minimaal tot het minimale vulpeil worden gevuld, zodat de pomp kan werken.

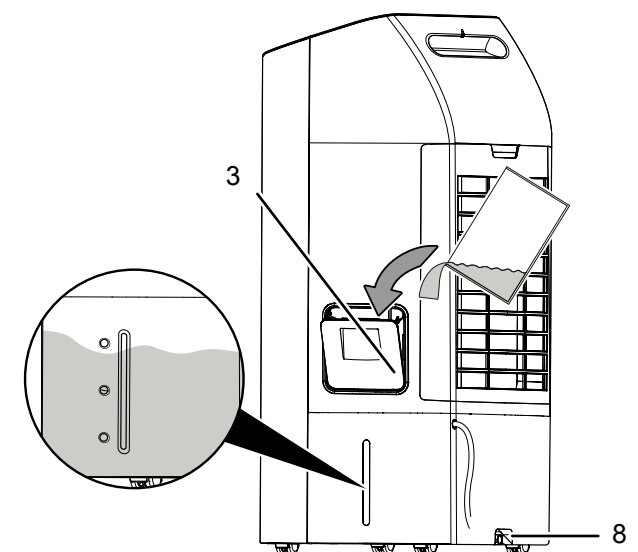

5. Indien nodig de koelaccu's in het waterreservoir (4) leggen, voor het bereiken van een extra koeleffect. De koelaccu's kunnen op twee verschillende manieren worden ingelegd.

- ⇒ Variant 1: Het verdampingsfilter (9) en luchtfilter (10) aan de achterzijde van het apparaat verwijderen en de koelaccu's plaatsen.
- ⇒ Variant 2: De koelaccu's via de watervultrechter (3) in het apparaat plaatsen.

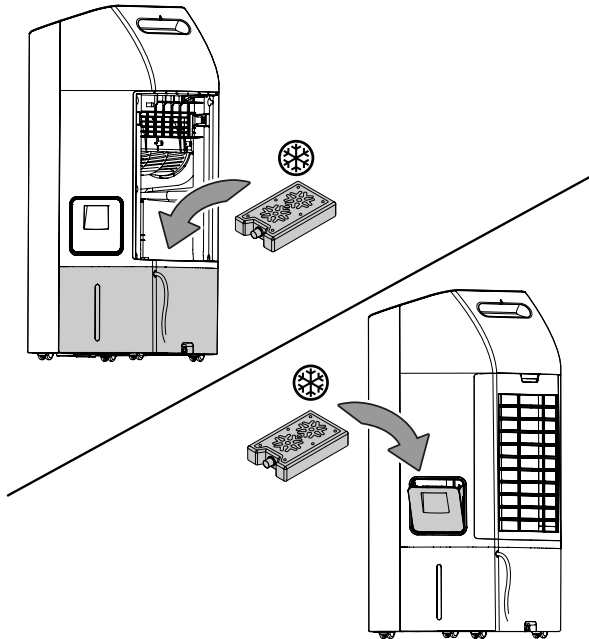

Nabestelbare accessoires



Waarschuwing

Gebruik alleen accessoires en hulpapparaten, die in de bedieningshandleiding zijn opgegeven. Het gebruik van andere dan in de bedieningshandleiding aanbevolen gereedschappen of andere accessoires kan letselgevaar opleveren.

Aanduiding	Artikelnummer
Verdampingsfilter PAE 40	7.710.000.862
Luchtfilter	7.710.000.021

6. De watervultrechter (3) sluiten, resp. het verdampingsfilter (9) en luchtfilter (10) weer plaatsen.
7. Controleer of het apparaat van buiten niet vochtig of nat is. Veeg het apparaat anders droog.

Auto-stop-functie

Is het waterreservoir leeg, knippert de LED *Luchtkoeling* (13). In de bedrijfsmodus luchtkoeling schakelt de waterpomp uit en draait de ventilator door. Water bijvullen zoals is beschreven bij water bijvullen.

Buiten gebruik stellen



Waarschuwing voor elektrische spanning

Raak de netstekker niet aan met vochtige of natte handen.

- Schakel het apparaat uit.
- De netstekker van het netsnoer uit het stopcontact trekken door de stekker vast te pakken.
- Leeg en reinig het waterreservoir (zie het hoofdstuk onderhoud).
- Reinig het apparaat volgens het hoofdstuk onderhoud.
- Het apparaat opslaan volgens het hoofdstuk transport en opslag.

Defecten en storingen

Het apparaat is tijdens de productie meerdere keren op een goede werking getest. Mochten er desondanks storingen ontstaan, controleer het apparaat dan op basis van de volgende lijst.

Het apparaat start niet:

- Controleer de netaansluiting.
- Controleer het netsnoer en de netstekker op beschadigingen.
- Controleer de afzekering van de gebouwinstallatie.
- Wacht 10 minuten, voordat u het apparaat opnieuw start. Mocht het apparaat niet opstarten, laat dan een elektrische controle uitvoeren door gespecialiseerd bedrijf of door Trotec.

Het apparaat werkt niet of met een gereduceerde capaciteit:

- Controleer de stand van de horizontale ventilatielamellen. De ventilatielamellen moeten zo ver mogelijk geopend zijn.
- Controleer het luchtfilter op vervuilingen. Het luchtfilter indien nodig reinigen, resp. vervangen.
- Controleer de minimale afstanden t.o.v. wanden en objecten. Zet het apparaat evt. verder in de ruimte.

Het apparaat draait, maar er is geen luchtkoeling, resp. de pomp werkt niet:

- Controleer of de bedrijfsmodus *Luchtkoeling* is geactiveerd.
- Controleer het vulpeil van het waterreservoir (zie waterreservoir vullen).
- Controleer of evt. objecten de pompinlaat blokkeren. Controleer of de ingang van de pomp niet is geblokkeerd.
- Mocht de pomp ondanks een gevuld waterreservoir en geactiveerde luchtkoeling niet werken, kan de pomp defect zijn. Neem contact op met de klantenservice.
- Zorg dat de pomp correct in het waterreservoir is geplaatst en is bevestigd (zie waterreservoir vullen).

Waterlekkage:

- Controleer het apparaat op lekkages.
- Controleer of het waterreservoir goed vastzit.

De swing-functie werkt niet:

- De motor van de swing-functie kan defect zijn. Neem contact op met de klantenservice.

Het apparaat maakt herrie, resp. trilt:

- Controleer of het apparaat rechtop en stabiel staat.

Het apparaat reageert niet op de infrarood-afstandsbediening:

- Controleer of de afstand van de afstandsbediening t.o.v. het apparaat te groot is en verklein de afstand, indien noodzakelijk.
- Zorg dat er geen hindernissen, zoals meubels of muren, zijn tussen apparaat en afstandsbediening. Zorg voor zichtcontact tussen apparaat en afstandsbediening.
- Controleer de laadtoestand van de batterijen en vervang ze, indien noodzakelijk.
- Controleer of de polen van de batterijen in de juiste richting liggen als de batterijen net zijn vervangen.

Werkt het apparaat na deze controles nog niet probleemloos:

Neem contact op met de klantendienst. Het apparaat indien nodig voor reparatie naar een geautoriseerd elektrotechnisch vakbedrijf of naar Trotec brengen.

Onderhoud

Onderhoudsintervallen

Onderhouds- en verzorgingsinterval	Altijd voor het in gebruik nemen	Indien nodig	Elke 3 dagen	minimaal elke 2 weken	minimaal elke 4 weken	Minimaal jaarlijks
Waterreservoir reinigen			X			
Aanzuig- en uitblaasopeningen op vervuilingen en vreemde objecten controleren, indien nodig reinigen	X				X	
Uitwendige reiniging		X				X
Visuele controle van het inwendige van het apparaat op vervuilingen		X				X
Luchtfilter op vervuilingen en vreemde objecten controleren, indien nodig reinigen	X			X		
Verdampingsfilter vervangen		X				
Op beschadigingen controleren	X					
Bevestigingsschroeven controleren		X				X
Proefdraaien						X

Onderhouds- en verzorgingsrapport

Apparaattype:

Apparaatnummer:

Onderhouds- en verzorgingsinterval	1	2	3	4	5	6	7	8	9	10	11	12	13	14	15	16
Waterreservoir reinigen																
Aanzuig- en uitblaasopeningen op vervuilingen en vreemde objecten controleren, indien nodig reinigen																
Uitwendige reiniging																
Visuele controle van het inwendige van het apparaat op vervuilingen																
Luchtfilter op vervuilingen en vreemde objecten controleren, indien nodig reinigen																
Verdampingsfilter vervangen																
Op beschadigingen controleren																
Bevestigingsschroeven controleren																
Proefdraaien																
Opmerkingen:																

1 Datum: Handtekening:	2 Datum: Handtekening:	3 Datum: Handtekening:	4 Datum: Handtekening:
5 Datum: Handtekening:	6 Datum: Handtekening:	7 Datum: Handtekening:	8 Datum: Handtekening:
9 Datum: Handtekening:	10 Datum: Handtekening:	11 Datum: Handtekening:	12 Datum: Handtekening:
13 Datum: Handtekening:	14 Datum: Handtekening:	15 Datum: Handtekening:	16 Datum: Handtekening:

Werkzaamheden voor aanvang van het onderhoud



Waarschuwing voor elektrische spanning

Raak de netstekker niet aan met vochtige of natte handen.

- Schakel het apparaat uit.
- De netstekker van het netsnoer uit het stopcontact trekken door de stekker vast te pakken.



Waarschuwing voor elektrische spanning

Werkzaamheden waarvoor het openen van het apparaat noodzakelijk is, mogen uitsluitend door geautoriseerde vakbedrijven of door Trotec worden uitgevoerd.

Visuele controle van het inwendige van het apparaat op vervuilingen

1. Verwijder het luchtfilter.
2. Schijn met een zaklamp in de openingen van het apparaat.
3. Controleer het inwendige van het apparaat op vervuilingen.
4. Ziet u een dikke stoflaag, laat dan het apparaat inwendig reinigen door een elektrotechnisch vakbedrijf of door Trotec.
5. Plaats het luchtfilter weer.

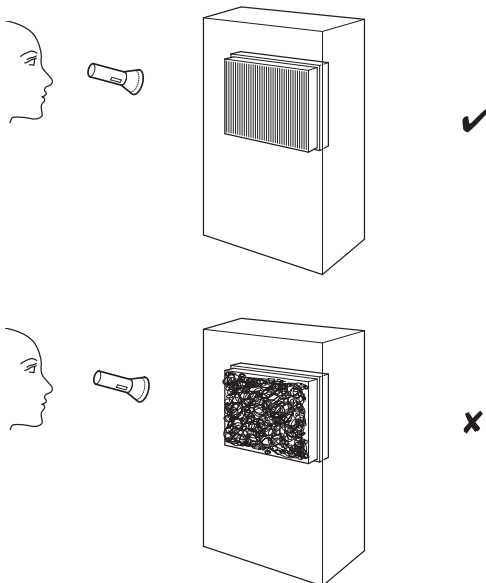

Behuizing reinigen

Reinig de behuizing met een vochtige, zachte en pluisvrije doek. Zorg dat geen vocht in de behuizing komt. Zorg dat elektrische onderdelen niet in contact komen met vocht. Gebruik geen agressieve reinigingsmiddelen, zoals reinigingssprays, oplosmiddelen, alcoholhoudende reinigingsmiddelen of schuurmiddelen voor het bevochtigen van de doek.

Waterreservoir reinigen

Let op

Het waterreservoir kan niet worden verwijderd.

Probeer nooit het waterreservoir te verwijderen, omdat het apparaat anders kan worden beschadigd.

Het waterreservoir moet bij actief gebruik elke 3 dagen worden gereinigd. Gebruik voor de reiniging en het ontkalken schoonmaakazijn. De gegevens en waarschuwingen van de fabrikant van het ontkalkingsmiddel opvolgen. Het waterreservoir moet bij langdurig niet gebruiken, resp. voor opslag worden geleegd.

- ✓ Het apparaat van het stroomnet scheiden, voordat u water bijvult of koelaccu's in het apparaat legt.
1. Transporteer, resp. rol het apparaat voorzichtig naar een geschikte locatie, voor het aftappen van het water (bijv. een afvoer) of zet een geschikt opvangreservoir klaar onder de waterafvoer.
 2. Open de waterafvoer (8) en het water aftappen.

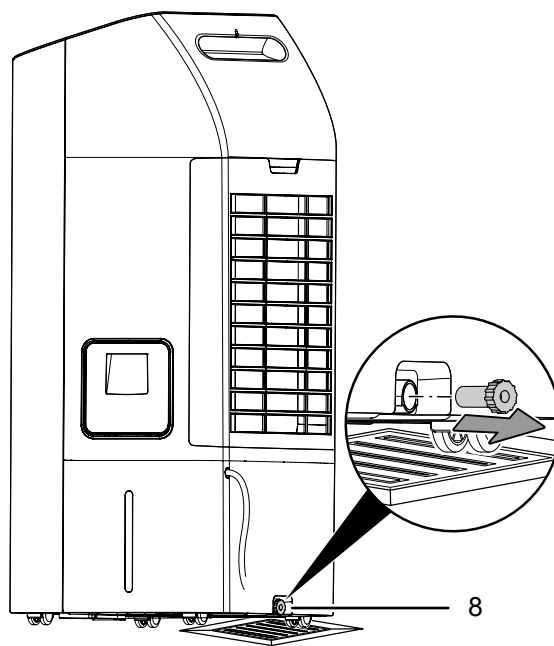

3. Verwijder de houder, het luchtfilter en het verdampingsfilter (7) uit het apparaat.

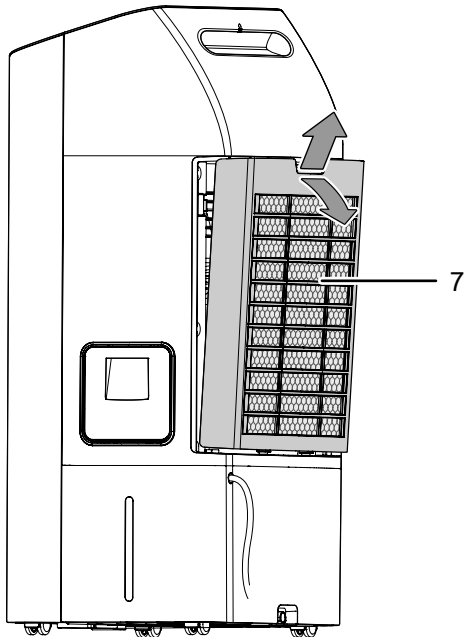

4. Verwijder het beschermingsfilter (32) van de pomp uit het apparaat. Zorg dat u het beschermingsfilter niet met uw vingers beschadigt. Het filter daarom alleen aan de zijkanten van het kunststof aanraken.

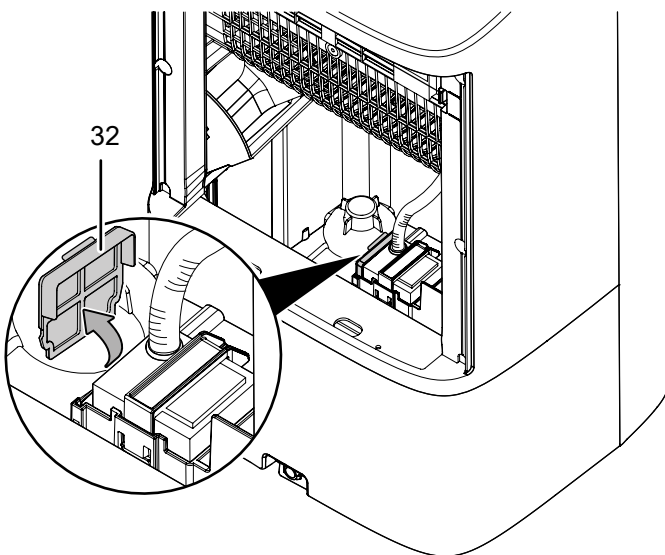

5. Het beschermingsfilter (32) reinigen met een zachte, licht bevochtigde pluisvrije doek. Is het filter sterk vervuild, maak het dan schoon met warm water, vermengd met een neutraal reinigingsmiddel.
6. Het waterreservoir grondig uitspoelen met schoonmaakazijn (ontkalkingsmiddel).

7. Het apparaat daarna uitspoelen met water.
8. Het waterreservoir inwendig drogen met een pluisvrije doek.
9. Plaats het beschermingsfilter (32) weer in het apparaat.
10. De waterafvoer (8) weer sluiten.

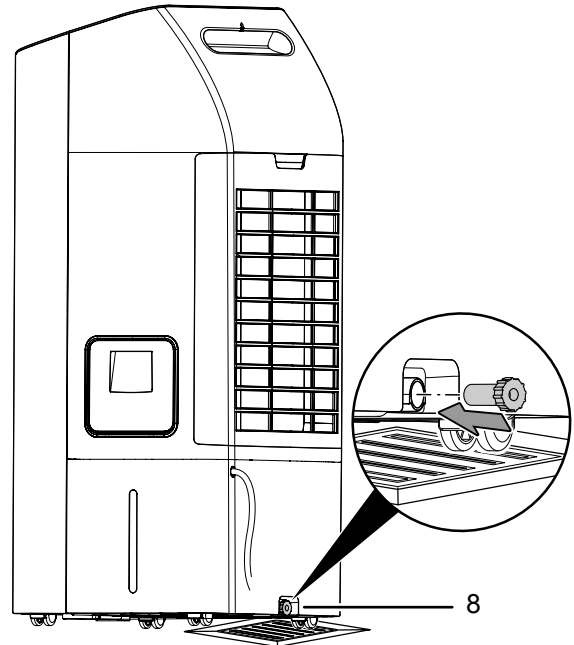

11. De houder, het luchtfilter en het verdampingsfilter (7) weer in het apparaat plaatsen.

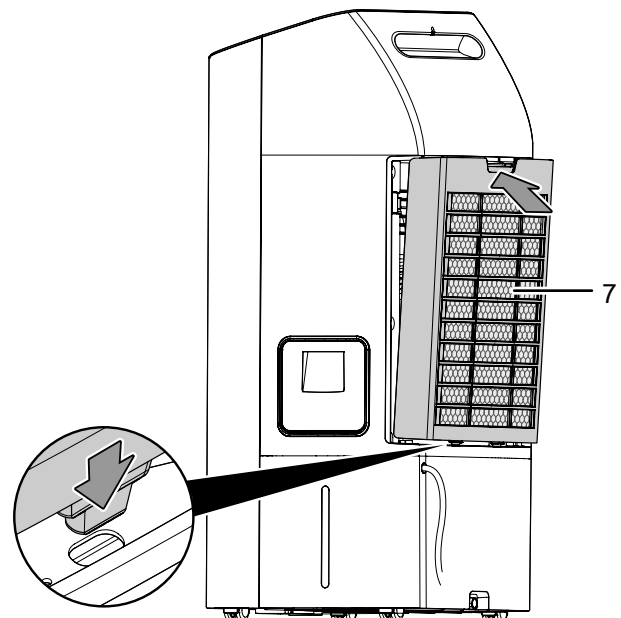

12. Het waterreservoir vullen met vers drinkwater, als het apparaat weer in gebruik moet worden genomen (zie water bijvullen).

Luchtfilter reinigen

Het luchtfilter moet worden gereinigd, zodra het vervuild is. Dit is bijv. merkbaar aan een gereduceerde capaciteit (zie hoofdstuk defecten en storingen).



Waarschuwing

Controleer of het luchtfilter niet versleten of beschadigd is. De hoeken en randen van het luchtfilter mogen niet zijn vervormd of afgerond. Controleer voor het weer plaatsen van het luchtfilter of het onbeschadigd en droog is!

1. Verwijder de houder, het luchtfilter en het verdampingsfilter (7) uit het apparaat.

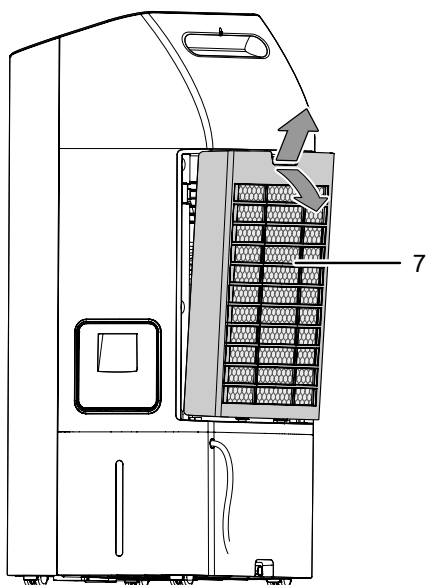

2. Verwijder het verdampingsfilter (9) en het luchtfilter (10) uit de houder (7).

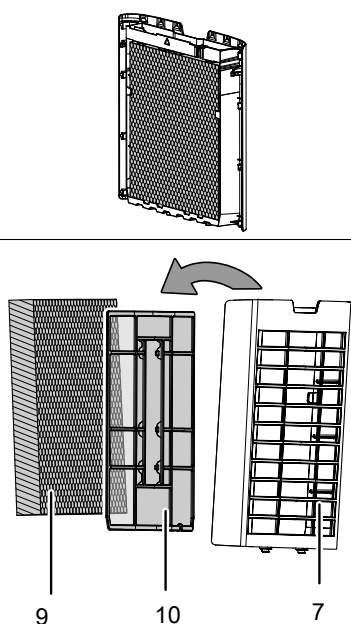

3. Het luchtfilter reinigen met een zachte, pluisvrije en licht bevochtigde doek. Is het filter sterk vervuild, maak het dan schoon met warm water, vermengd met een neutraal reinigingsmiddel.
4. Laat het filter volledig drogen. Plaats geen natte filters in het apparaat!
5. Het luchtfilter (10) en het verdampingsfilter (9) weer in de houder (7) plaatsen.

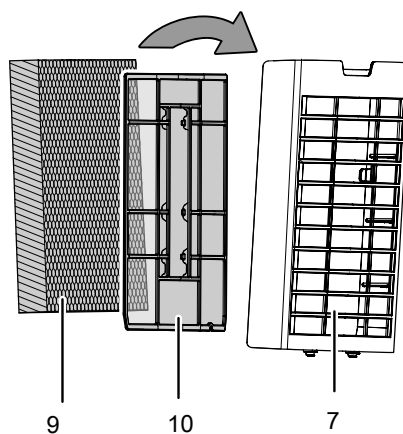
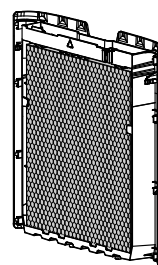

6. De houder, het luchtfilter en het verdampingsfilter (7) in het apparaat plaatsen.

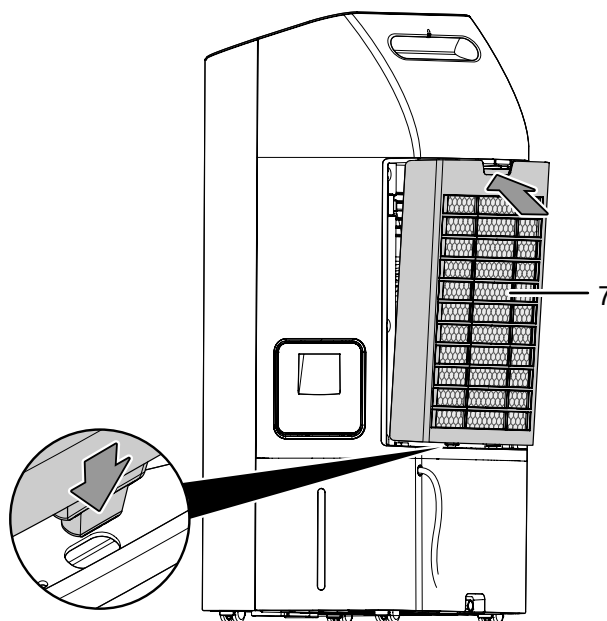

Verdampingsfilter vervangen

Let op

Het apparaat mag in de bedrijfsmodus luchtkoeling niet zonder verdampingsfilter worden gebruikt, omdat anders de *Koeling* niet werkt.

Let op

Gebruik het apparaat nooit zonder geplaatst luchtfilter! Zonder luchtfilter vervuult het apparaat inwendig, hierdoor kan de capaciteit worden verminderd en het apparaat worden beschadigd.

Het verdampingsfilter moet bij sterke vervuiling worden vervangen.

De termijn voor het vervangen van het verdampingsfilter is bij normaal gebruik ca. 1 jaar.

Laat het verdampingsfilter voor het verwijderen uit het apparaat drogen.

1. Verwijder de houder, het luchtfilter en het verdampingsfilter (7) uit het apparaat.

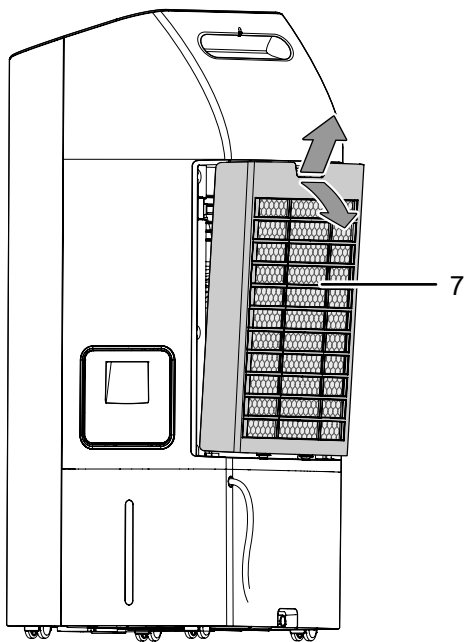

2. Verwijder het verdampingsfilter (9) uit de houder(7).

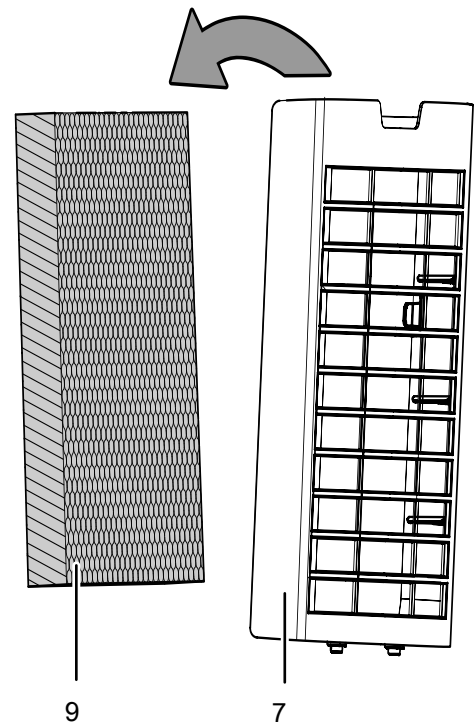

3. Het gebruikte verdampingsfilter recyclen volgens de nationale wetgeving.
4. Het nieuwe verdampingsfilter in de houder (7) plaatsen.

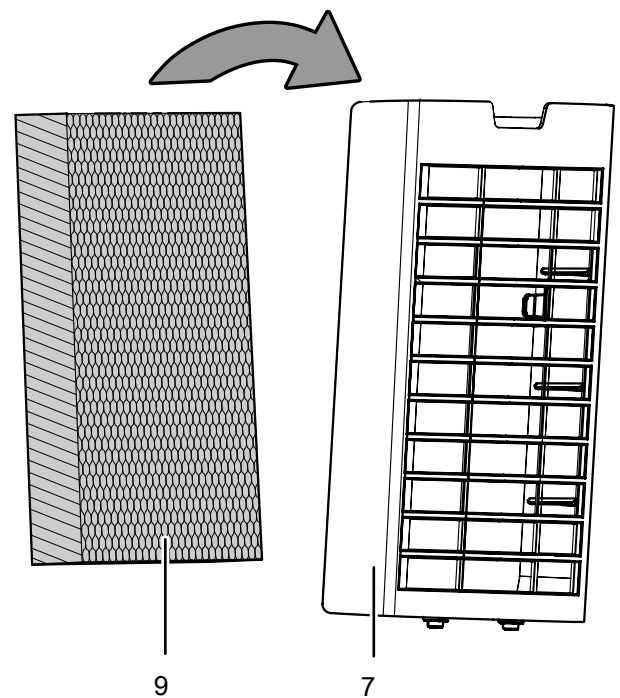

5. De houder, het luchtfilter en het verdampingsfilter (7) in het apparaat plaatsen.

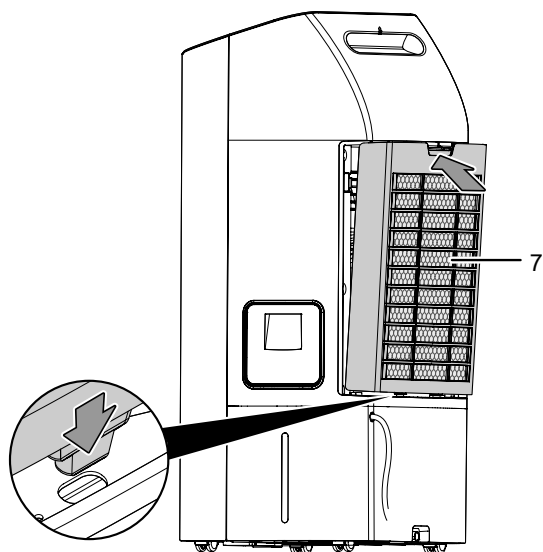

Activiteiten na het onderhoud

Wilt u het apparaat verder gebruiken:

- Het apparaat weer aansluiten door de netstekker in het stopcontact te steken.

Gebruikt u het apparaat langere tijd niet:

- Het apparaat opslaan volgens het hoofdstuk transport en opslag.

Technische bijlagen

Technische gegevens

Parameter	Waarde
Model	PAE 40
Verdampingscapaciteit	1100 ml/uur
Luchthoeveelheid	370 m ³ /uur
Netaansluiting	220-240 V / 50 Hz
Nominale stroomopname	0,3 A
Opgenomen vermogen	68 W
Geluidsdrukkniveau (1 m afstand)	64 dB(A)
Vulhoeveelheid waterreservoir	10 l
Gewicht	10 kg
Afmetingen (lengte x breedte x hoogte)	380 x 310 x 760 mm
Minimale afstand t.o.v. wanden en objecten:	
	boven (A): 100 cm
	achter (B): 100 cm
	zijkant (C): 100 cm
	voor (D): 100 cm
Batterijen afstandsbediening	3 V CR2032

Recycling



Het symbool met een doorgestreepte vuilnisbak op een elektrisch of elektronisch apparaat geeft aan, dat het aan het eind van de levensduur niet mag worden weggegooid met het huishoudelijk afval. Voor kosteloze retournering zijn er inzamelpunten voor oude elektrische en elektronische apparaten bij u in de buurt. De adressen kunt u opvragen bij uw gemeente. Voor veel EU-landen kunt u zich via de website <https://hub.trotec.com/?id=45090> informeren over andere retourmogelijkheden. Anders graag contact opnemen met een in uw land goedgekeurd recyclingbedrijf voor afgedankte apparaten.

Door het gescheiden inzamelen van oude elektrische en elektronische apparaten worden recycling, materiaalhergebruik, resp. andere vormen van hergebruik van oude apparaten mogelijk gemaakt. Ook worden zo negatieve gevolgen bij de recyclen van de mogelijk in de apparaten opgenomen gevaarlijke stoffen voor het milieu en voor de menselijke gezondheid voorkomen.



Batterijen en accu's horen niet in het huisvuil, maar moeten in de Europese Unie – volgens Richtlijn 2006/66/EG VAN HET EUROPEES PARLEMENT EN DE RAAD van 6 september 2006 betreffende afgedankte batterijen en accu's – vakkundig worden gerecycled. De batterijen en accu's graag recyclen volgens de geldende wettelijke bepalingen.

Trotec GmbH

Grebener Str. 7
D-52525 Heinsberg

☎ +49 2452 962-400

☎ +49 2452 962-200

✉ info@trotec.com

www.trotec.com