

IDE 20 / IDE 30 / IDE 50 / IDE 60 / IDE 80

FR

TRADUCTION DE LA NOTICE
ORIGINALE
CHAUFFAGE AU FIOUL



Sommaire

Remarques concernant la notice 2

Normes de sécurité 3

Informations sur l'appareil 5

Transport et stockage 7

Montage et mise en service 7

Utilisation 12

Accessoires disponibles 15

Défauts et pannes..... 16

Maintenance 20

Annexe technique..... 22

Élimination 30

Déclaration de conformité..... 30

Remarques concernant la notice

Symboles



Avertissement relatif à la tension électrique

Ce symbole indique que la tension électrique cause des risques pour la vie et la santé des personnes.



Attention : produits inflammables

Ce symbole indique que les matières combustibles causent des risques pour la vie et la santé des personnes.



Avertissement de surface chaude

Ce symbole indique que les surfaces brûlantes causent des risques pour la vie et la santé des personnes.



Avertissement

Cette mention d'avertissement indique un risque moyen qui peut entraîner des blessures graves ou mortelles s'il n'est pas évité.



Attention

Cette mention d'avertissement indique un risque faible qui peut entraîner des blessures bénignes ou moyennes s'il n'est pas évité.

Remarque

Cette mention d'avertissement indique des informations importantes (par ex. dommages matériels), mais aucun danger.



Info

Les indications présentant ce symbole vous aident à exécuter vos tâches rapidement et en toute sécurité.



Observer le mode d'emploi

Ce symbole vous indique qu'il est nécessaire d'observer la notice d'instructions.



Porter un casque antibruit

Les indications présentant ce symbole vous indiquent qu'il est nécessaire d'utiliser un casque antibruit.

Vous pouvez télécharger la dernière version de ce manuel en suivant le lien ci-dessous :

IDE 20



<https://hub.trotec.com/?id=39787>

IDE 30



<https://hub.trotec.com/?id=42316>

IDE 50



<https://hub.trotec.com/?id=42317>

IDE 60



<https://hub.trotec.com/?id=42318>

IDE 80



<https://hub.trotec.com/?id=42319>

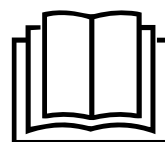

Normes de sécurité

Veillez lire attentivement le présent manuel avant la mise en service ou l'utilisation de l'appareil et conservez-le à proximité immédiate du site d'installation ou de l'appareil même.



Avertissement

Lisez toutes les consignes de sécurité et toutes les instructions.

Le non-respect des consignes de sécurité risque de causer une électrocution, de provoquer un incendie ou de causer des blessures graves.

Conservez toutes les consignes de sécurité et toutes les instructions pour pouvoir vous y reporter ultérieurement.

Le présent appareil ne doit pas être utilisé par des enfants et des personnes de moins de 16 ans. Il est interdit aux enfants de jouer avec l'appareil. Il est interdit aux enfants et personnes de moins de 16 ans d'effectuer le nettoyage et l'entretien de l'appareil.



Avertissement

N'utilisez pas l'appareil dans les pièces s'il s'y trouve des personnes incapables de quitter la pièce de manière autonome et qu'elles ne sont pas sous surveillance permanente.

- N'utilisez pas et ne placez pas l'appareil dans les pièces ou les zones présentant un risque d'explosion.
 - N'utilisez pas l'appareil dans les atmosphères agressives.
 - Installez l'appareil debout et de façon stable sur une surface solide.
 - Faites sécher l'appareil après un nettoyage humide. Ne le faites pas fonctionner s'il est mouillé.
 - Ne touchez ou n'utilisez pas l'appareil les mains humides ou mouillées.
 - N'exposez pas l'appareil à un jet d'eau direct.
 - N'introduisez pas de corps étrangers ni de membres du corps à l'intérieur de l'appareil.
 - Ne couvrez pas l'appareil pendant le fonctionnement.
 - Ne retirez aucun signal de sécurité, autocollant ni étiquette de l'appareil. Tous les signaux de sécurité, autocollants et étiquettes doivent être conservés de manière à rester lisibles.
 - Attention : en Allemagne s'applique la loi fédérale sur la protection contre les émissions. N'utilisez pas l'installation pendant plus de 3 mois au même endroit. Avant de prévoir un système d'évacuation des gaz, informez-vous sur la législation nationale en vigueur et contactez un spécialiste.
 - Ne vous asseyez pas sur l'appareil.
 - L'appareil n'est pas un jouet. Tenez-le hors de portée des enfants et des animaux.
- Avant chaque utilisation, vérifiez le bon état de l'appareil, des accessoires et des pièces de raccordement. N'utilisez pas l'appareil si celui-ci ou une des pièces qui le composent présente un défaut.
 - Protégez tous les câbles électriques en dehors de l'appareil contre les endommagements (par ex. par des animaux). N'utilisez jamais l'appareil lorsque le cordon électrique ou la fiche sont détériorés !
 - Le raccordement secteur doit correspondre aux indications données au chapitre « Annexe technique ».
 - Raccordez la fiche de l'appareil à une prise de courant protégée selon les règles de l'art.
 - Choisissez des rallonges de câbles électriques conformément à la puissance connectée de l'appareil, la longueur du câble et l'utilisation. Déroulez complètement la rallonge électrique. Évitez toute surcharge électrique.
 - Avant l'entretien, la maintenance ou les réparations, débranchez le câble électrique de l'appareil en le saisissant par la fiche.
 - Éteignez l'appareil et retirez le câble électrique de la prise lorsque l'appareil n'est pas en service.
 - Lors de l'installation, respectez les distances minimales requises par rapport aux murs et aux objets ainsi que les conditions d'entreposage et de fonctionnement conformément aux indications figurant dans l'Annexe technique.
 - Veillez à ce que l'entrée et la sortie d'air soient libres.
 - Assurez-vous que le côté aspiration soit toujours exempt de saleté et de corps étrangers.
 - Ne placez pas l'appareil sur un support inflammable.
 - L'appareil doit être debout lors du transport.
 - Utilisez uniquement des pièces de rechange d'origine pour ne pas compromettre l'exploitation et la sécurité de fonctionnement de l'appareil.
 - N'utilisez pas l'appareil avec un programmeur, une minuterie, un système de télécommande séparé ou tout autre dispositif qui met l'appareil en marche automatiquement, car il y a un risque d'incendie si l'appareil est couvert ou mal positionné.

Utilisation conforme

L'appareil a été conçu pour générer de l'air chaud, il ne doit être utilisé que dans les espaces extérieurs couverts ou dans les pièces intérieures bien aérées conformément aux caractéristiques techniques.

L'appareil convient au chauffage de grands volumes comme les tentes, les entrepôts, les ateliers, les chantiers, les serres et les hangars agricoles.

L'appareil est prévu pour être utilisé sans changement fréquent de lieu d'installation.

L'appareil ne doit être utilisé que dans des pièces suffisamment aérées et avec une évacuation des gaz de combustion.

L'appareil doit être utilisé uniquement avec du fioul domestique de chauffage EL, du kérosène ou du gazole, mais pas avec de l'essence, du fioul lourd, etc.

Toute utilisation autre que celle prévue est considérée comme une utilisation non conforme.

Utilisation non conforme raisonnablement prévisible

- N'utilisez pas cet appareil de chauffage à proximité immédiate d'une piscine.
- Veuillez ne déposer aucun objet, comme p.ex. des vêtements, sur l'appareil.
- N'utilisez pas l'appareil à proximité de solvants, de peintures ou d'autres vapeurs facilement inflammables, ni dans des locaux dans lesquels sont stockés de tels produits
- N'utilisez pas l'appareil à proximité de zones présentant un risque d'incendie ou d'explosion.
- N'utilisez pas l'appareil dans les zones extérieures non couvertes.
- N'utilisez pas l'appareil dans des locaux présentant sans apport suffisant d'air de combustion.
- Ne plongez jamais l'appareil dans l'eau.
- N'effectuez pas de modifications structurelles, transformations ou ajouts arbitraires sur l'appareil.

Qualification du personnel

Toute personne utilisant le présent appareil doit :

- être consciente de tous les dangers qui peuvent découler de l'utilisation d'un chauffage au fioul (hautes températures, risques d'incendie et ventilation insuffisante).
- être consciente des risques potentiels associés à la manipulation de carburants comme p.ex. le fioul EL, le gazole ou le kérosène.
- avoir lu et compris la notice d'instructions, et notamment le chapitre Normes de sécurité.

Dispositifs de sécurité

Cet appareil est équipé d'une surveillance électronique de flamme et de température maximale qui fonctionne avec une cellule photoélectrique et un thermostat de sécurité.

L'unité de commande électronique pilote le démarrage, l'arrêt ainsi que les intervalles d'arrêt de sécurité en cas d'apparition de dysfonctionnements.

Équipement personnel de protection



Porter un casque antibruit

Portez toujours un casque antibruit adéquat lorsque vous travaillez avec l'appareil.

Risques résiduels



Avertissement relatif à la tension électrique

Toute intervention au niveau des composants électriques est à réaliser exclusivement par une entreprise spécialisée !



Avertissement relatif à la tension électrique

Retirez la fiche d'alimentation de la prise secteur avant tout type d'intervention sur l'appareil.

Ne touchez jamais la fiche secteur avec des mains humides ou mouillées.

Débranchez le cordon secteur de la prise électrique en tirant sur la fiche secteur.



Avertissement relatif à la tension électrique

Risque d'électrocution !

La pénétration d'eau à l'intérieur d'un appareil électrique augmente le risque d'électrocution !

N'utilisez pas cet appareil de chauffage à proximité immédiate d'une piscine !



Attention : produits inflammables

Risque d'incendie lors de la manipulation de combustibles.

Manipulez des combustibles, comme p.ex. le fioul EL, le gazole et le kérosène avec précaution.

Ne renversez pas les combustibles ! Ne respirez pas les vapeurs et n'avez pas de combustible. Évitez les contacts avec la peau.



Avertissement de surface chaude

Certaines parties de l'appareil, particulièrement autour de la sortie d'air, deviennent brûlantes pendant le fonctionnement. Il y a un risque de brûlures et d'incendie. Ne touchez pas l'appareil pendant le fonctionnement ! Pendant le fonctionnement, respectez une distance de sécurité de 2 m au minimum par rapport à l'avant de l'appareil. Respectez les distances minimum par rapport aux murs et aux objets indiquées dans les caractéristiques techniques.



Avertissement de surface chaude

Certaines pièces de l'appareil peuvent chauffer très fortement et provoquer des brûlures. Une prudence particulière est nécessaire en présence d'enfants ou d'autres personnes vulnérables.



Avertissement de surface chaude

Risque de brûlure en cas de manipulation incorrecte. Utilisez l'appareil uniquement en conformité avec la notice d'utilisation.



Avertissement

Risque danger d'électrocution provoqués par une manipulation non conforme. Employez l'appareil uniquement dans le cadre d'une utilisation conforme.



Avertissement

L'utilisation de l'appareil peut comporter un risque s'il est utilisé par des personnes non compétentes ou en cas d'utilisation non conforme ou non conventionnelle ! Observez les qualifications requises pour le personnel.



Avertissement

L'appareil n'étant pas un jouet, il n'est pas adapté aux enfants.



Avertissement

Danger de suffocation !
Veuillez ne pas laisser traîner les emballages vides. Ils pourraient être dangereux pour les enfants.



Avertissement

Risque d'incendie en cas d'installation incorrecte. Ne placez pas l'appareil sur un support inflammable. Ne placez pas l'appareil sur des moquettes à poils longs.



Avertissement

Il est interdit de couvrir l'appareil, car cela génère un important risque d'incendie !

Comportement en cas d'urgence

1. En cas d'urgence, coupez immédiatement l'alimentation électrique de l'appareil. Éteignez l'appareil et retirez la prise secteur.
2. Éloignez les personnes de la zone de danger.
3. Ne rebranchez jamais un appareil endommagé.

Protection anti-surchauffe

L'appareil est doté d'un thermostat de sécurité qui s'enclenche lors d'une surchauffe de l'appareil (dépassement de la température de service).

Recherchez la cause de la surchauffe.

Si le thermostat de sécurité ne réagit pas en cas de surchauffe, la protection anti-surchauffe déclenche. L'appareil s'éteint alors complètement. Dans ce cas, adressez-vous au service après-vente pour faire remplacer la protection anti-surchauffe.

Informations sur l'appareil

Description de l'appareil

Les chauffages au fioul à combustion directe IDE 20, IDE 30, IDE 50, IDE 60 et IDE 80 sont destinés à chauffer l'air ambiant afin de réchauffer rapidement de grands volumes.

Ces appareils fonctionnent exclusivement avec du fioul domestique ou du gazole, il est interdit de les utiliser avec de l'essence, du fioul lourd, etc.

Il s'agit d'appareils à combustion indirecte destinés à être installés dans les zones extérieures couvertes ou dans les locaux suffisamment approvisionnés en air frais. Ils disposent d'un raccordement permettant d'évacuer les gaz de combustion par une cheminée.

Les modèles IDE 30, IDE 50, IDE 60 et IDE 80 sont équipés en plus d'une pompe Danfoss.

Principe de fonctionnement

L'appareil produit de la chaleur en aspirant de l'air qui est ensuite chauffé en passant le long de la surface agrandie de la chambre de combustion, l'échangeur de chaleur. L'air à réchauffer est entièrement séparé de la chambre de combustion où a lieu la combustion du combustible. Les gaz de combustion sont rejetés à l'air libre par l'intermédiaire d'une cheminée. L'air aspiré est réchauffé et réinjecté dans le local par la bouche de sortie.

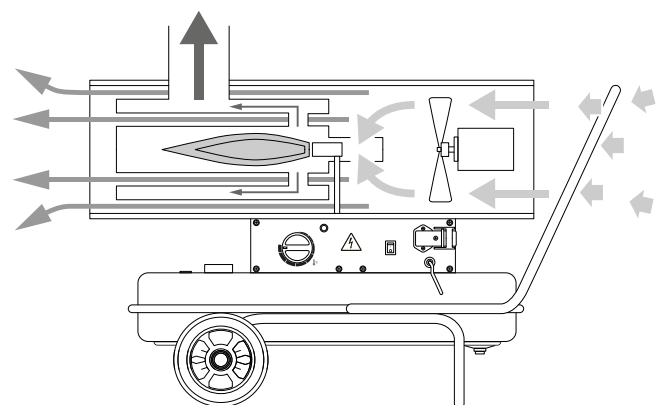

Représentation de l'appareil

IDE 20

La vue de côté montre, à titre d'exemple, le IDE 20 avec ses éléments de commande.

IDE 30 / IDE 50 / IDE 60 / IDE 80

Les modèles IDE 30, IDE 50, IDE 60 et IDE 80 comportent en plus, sur le côté, un filtre à combustible. Sur les IDE 50, IDE 60 et le IDE 80, le couvercle du réservoir (10) ainsi que l'indicateur de niveau (11) se trouvent à l'arrière de l'appareil.

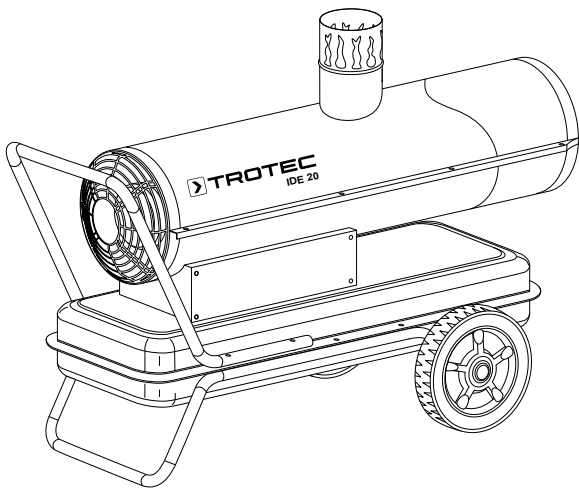
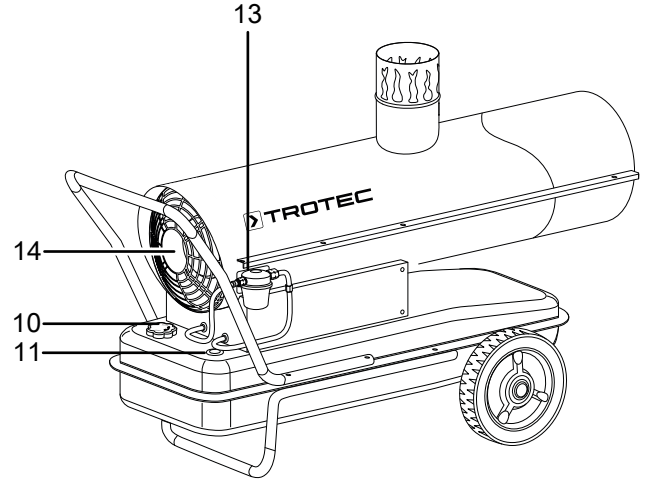
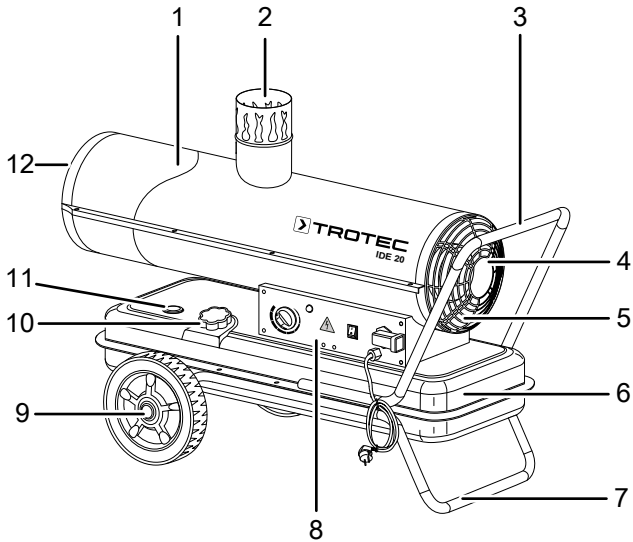

N°	Désignation
1	Carter de la chambre de combustion
2	Raccord de cheminée
3	Poignée de transport
4	Entrée d'air avec grille de protection
5	Ventilateur et moteur
6	Réservoir
7	Châssis
8	Panneau de commande
9	Roue
10	Couvercle du réservoir
11	Indicateur de niveau du réservoir
12	Bouche de sortie de l'air chaud
13	Filtre à combustible externe (sauf IDE 20)
14	Pompe à injection Danfoss (IDE 20 : pompe à combustible)

Transport et stockage

Remarque

L'appareil peut s'endommager si vous le transportez ou l'entreposez de manière inappropriée.

Observez les informations relatives au transport et à l'entreposage de l'appareil.

Transport

Pour faciliter le transport, l'appareil est pourvu de roulettes de transport.

Pour faciliter le transport, l'appareil est pourvu d'une poignée.

Pour faciliter le transport, l'appareil est pourvu de roulettes et d'une poignée de transport.

Veillez observer les consignes suivantes **avant** chaque transport :

- Éteignez l'appareil.
- Débranchez le cordon secteur de la prise murale en tirant sur la fiche secteur.
- Veuillez ne pas utiliser le cordon électrique pour tirer l'appareil.
- Laissez suffisamment refroidir l'appareil.
- Avant de transporter ou de déplacer l'appareil, vérifiez que le bouchon du réservoir est bien fermé.

Veillez observer les consignes suivantes **pendant** le transport :

- Soulevez légèrement l'appareil par la poignée de transport, de manière à ce que l'appui arrière ne repose plus sur le sol.
- Faites rouler l'appareil jusqu'à l'endroit désiré.

Stockage

Veillez observer les consignes suivantes **avant** chaque stockage :

- Débranchez le cordon secteur de la prise murale en tirant sur la fiche secteur.
- Laissez suffisamment refroidir l'appareil.

Observez les conditions de stockage suivantes lorsque vous n'utilisez pas l'appareil :

- Stockez l'appareil au sec et protégé du gel et de la chaleur.
- Stockez l'appareil en position verticale, dans un endroit protégé de la poussière et de l'exposition directe au soleil.
- Le cas échéant, protégez l'appareil de la poussière par une housse.

Montage et mise en service

Contenu de la livraison

- 1 chauffage au fioul
- 1 châssis à monter
- 2 roues
- 1 essieu
- 1 poignée
- 1 matériel de montage
- 1 raccord de cheminée
- 1 enrouleur de câble (IDE 30, IDE 50, IDE 60, IDE 80)
- 1 mode d'emploi

Déballage de l'appareil

1. Ouvrez le carton et sortez l'appareil.
2. Retirez entièrement l'emballage de l'appareil.
3. Déroulez complètement le câble électrique. Assurez-vous que le câble électrique n'est pas endommagé et ne le détériorez pas en le déroulant.

Montage

Les appareils sont fournis en partie pré-montés.

Seuls les roues, l'essieu et le châssis doivent encore être montés.

Le montage est décrit ci-dessous à l'exemple du modèle IDE 20.

Montage des roues

Les roues et l'essieu doivent être fixés au châssis avant la première mise en service. Procédez de la manière suivante :

1. Glissez l'essieu à travers l'ouverture du châssis.

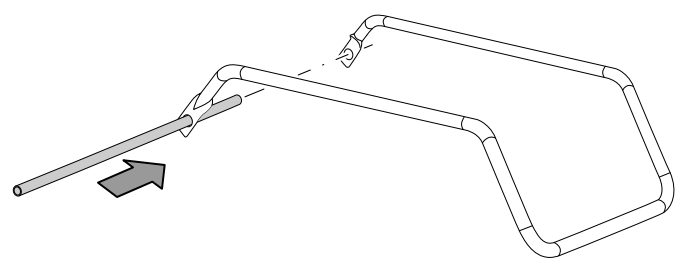

2. Placez les deux roues sur l'essieu.
3. Fixez les bagues d'arrêt sur l'essieu.
4. Placez les enjoliveurs sur les roues.

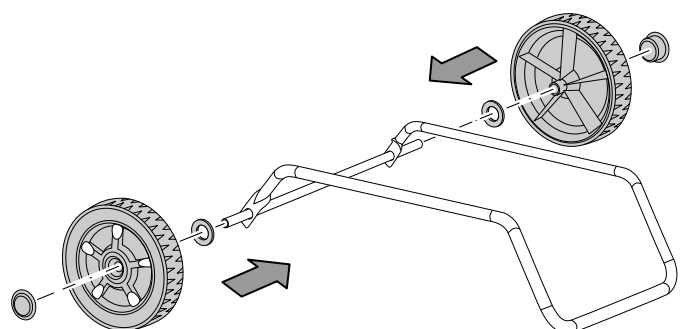



Info

Il est possible de re-démonter le châssis au besoin (à des fins d'entreposage, par exemple). Il est possible d'utiliser prudemment un tournevis plat pour détacher les bagues d'arrêt et enlever les roues de l'essieu.

Montage de la poignée et du châssis

1. Positionnez l'appareil sur le châssis. Veillez à ce que les trous des vis soient bien placés en face les uns des autres.
2. Vissez d'abord les 4 petites vis sur le châssis.
3. Vissez les écrous sur les vis depuis le dessous.
4. Positionnez la poignée de transport sur l'arrière de l'appareil.
5. Vissez les 4 grandes vis sur la poignée, l'appareil et le châssis.

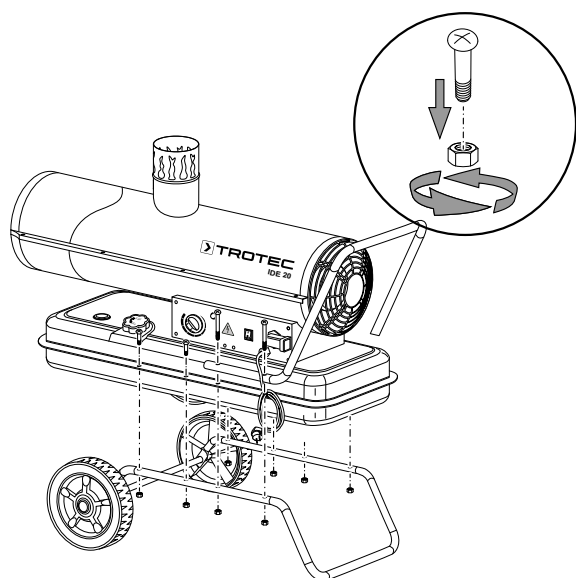

Montage de l'enrouleur de câble (sauf IDE 20)

Les appareils sont fournis avec un enrouleur de câble (excepté le IDE 20). Pour monter l'enrouleur sur l'appareil, procédez comme suit :

1. Placez un support sur le côté de la poignée de transport.
2. Veillez à ce que les trous du support soient en face de ceux de la poignée.
3. Fixez le support au moyen des vis, des rondelles et des écrous conformément au dessin ci-dessous, puis répétez l'opération avec le deuxième support.

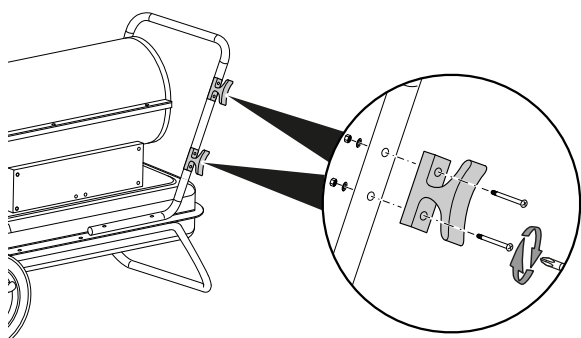

Montage de la conduite des gaz de combustion



Avertissement

Veillez noter que l'appareil ne doit pas être utilisé si aucune conduite de gaz de combustion n'a été montée sur le raccord de cheminée !

Montage d'une conduite de gaz de combustion fermée



Avertissement

Il est nécessaire de s'assurer qu'une dépression > 0,1 mbar se crée dans la conduite des gaz de combustion dans toutes les conditions d'exploitation et météorologiques.

Cette dépression assure une évacuation sûre des gaz d'échappement. La conduite de gaz de combustion doit être montée à la verticale. Les 3 premiers mètres de la conduite de gaz de combustion ne doivent présenter aucun coude.

Dans le cadre d'une utilisation dans des locaux fermés et d'une évacuation des gaz de combustion de combustion par une cheminée, il est impératif d'assurer une alimentation en air frais de 80 m³/h (ouverture de ventilation environ 0,5 m²).

- Avant de projeter le système d'évacuation des gaz, informez-vous sur la législation nationale en vigueur et contactez un spécialiste (voir DIN 18160 en Allemagne).
- Assurez une alimentation en air de combustion suffisante et sans entrave (par ex., par des ouvertures de ventilation et d'aération dans les portes, les plafonds, les fenêtres, les parois ou la communication avec d'autres pièces).
- Faites régulièrement contrôler les valeurs d'émission du brûleur.

Quelques exemples, bon et mauvais d'évacuations des gaz
d'échappement :

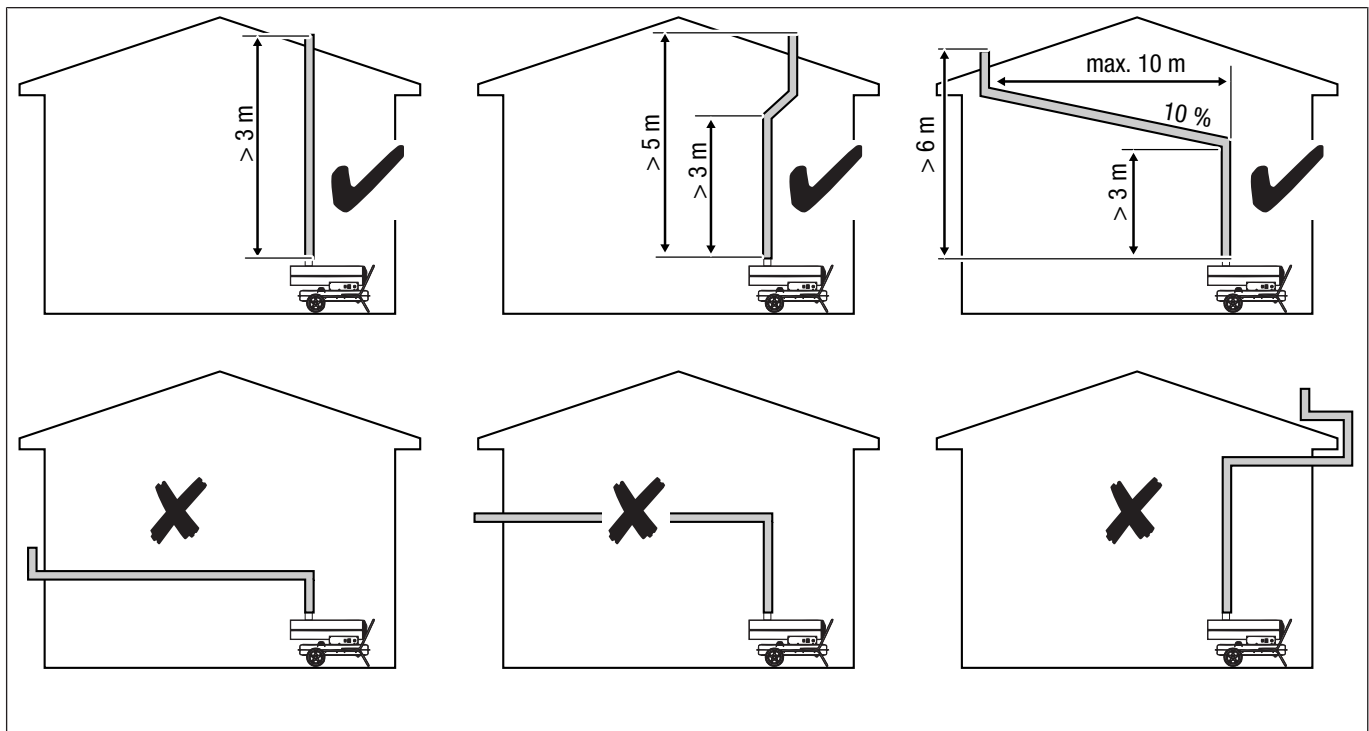

Montage d'un tuyau d'échappement (option)

Lorsque l'évacuation des gaz de combustion s'effectue à travers un tuyau d'échappement monté sur le raccord de cheminée, l'appareil doit être mis en œuvre exclusivement à l'extérieur.

Les points suivants doivent être observés :

- La longueur du tuyau d'échappement ne doit pas dépasser 1 m.
- La conduite de gaz de combustion ne doit présenter aucun coude.
- Lorsque l'appareil est utilisé à l'air libre, il est nécessaire de monter une protection contre la pluie pour éviter la pénétration d'eau ou de saletés.
- Le tuyau d'échappement doit être exécuté de telle sorte que l'apparition de contre-pression soit impossible.
- Le tuyau d'échappement doit être monté à la verticale pour une exploitation sans problème.

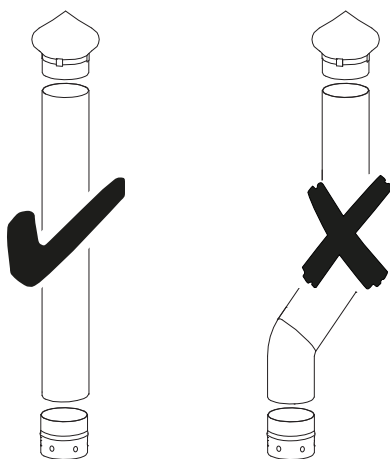

Évacuation via cheminée

Prenez en compte le schéma suivant lorsque vous projetez de faire passer l'évacuation des gaz par une cheminée :

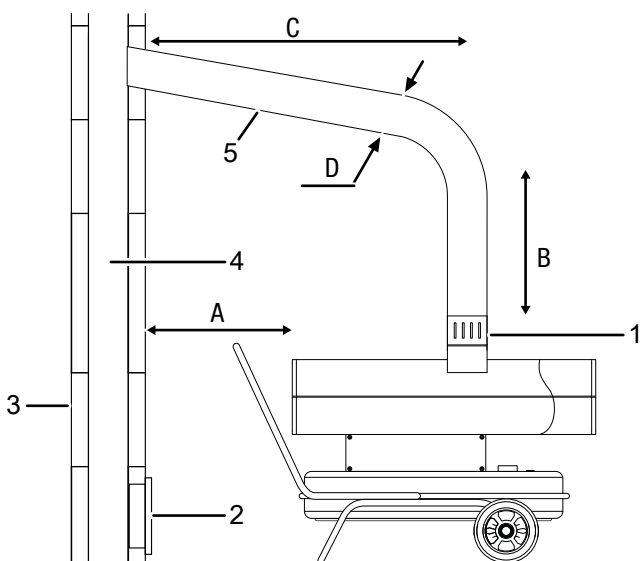

Évacuation via traversée de paroi

Prenez en compte le schéma suivant lorsque vous projetez de faire passer l'évacuation des gaz à travers un mur :

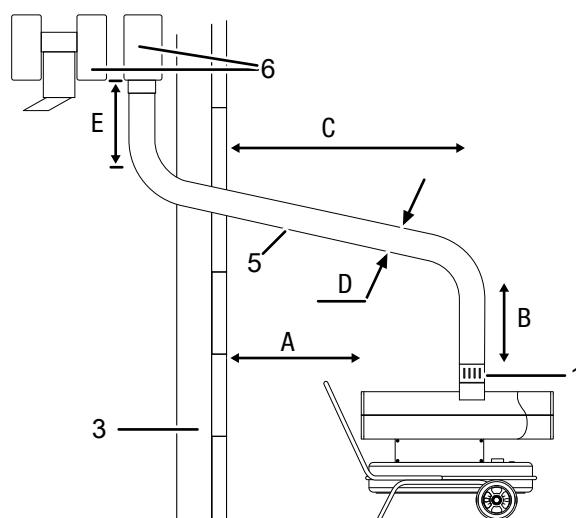

	Désignation		Désignation
A	2 m min.	1	Raccord de cheminée
B	3 m min.	2	Trappe de nettoyage avec clapet anti-explosion
C	aussi court que possible	3	Paroi extérieure
D	$\geq \varnothing 120 \text{ mm} / 150 \text{ mm}$	4	Cheminée – int. min. 20 x 20 cm
E	1 m min.	5	Traversée de paroi avec tube coudé 5° min.
		6	Extracteur de fumée en H

Installation

Il faut tenir compte d'un certain nombre de conditions techniques lors du choix de l'emplacement d'installation de l'appareil. Le non-respect de ces conditions peut nuire à la fonctionnalité de l'appareil et de ses accessoires ou entraîner des risques pour les personnes et le matériel.

Lors de la mise en place, observez les points suivants :

- N'utilisez pas le système pendant plus de 3 mois au même endroit. Avant de projeter le système d'évacuation des gaz, informez-vous sur la législation nationale en vigueur et contactez un spécialiste.
- L'appareil doit être utilisé uniquement dans un espace couvert.
- L'appareil doit être installé sur une surface stable et ininflammable.
- L'appareil doit être mis en place à proximité d'une cheminée, d'un mur extérieur ou dans un espace ouvert et aéré.

- L'appareil doit être raccordé à une prise secteur conformément sécurisée.
- Le local d'installation de l'appareil doit être suffisamment aéré.
Assurez-vous en particulier d'une alimentation suffisante en air frais lorsque des personnes ou des animaux se trouvent dans le même local que l'appareil.
- La distance entre la sortie d'air de l'appareil et les murs ou les objets doit être d'au moins 3 m (voir illustration).
La distance entre l'entrée d'air de l'appareil et les murs ou les objets doit être d'au moins 2 m (voir illustration).
Il ne doit pas y avoir de paroi ni d'objet de grande taille à proximité de l'appareil.
- Les bouches d'aspiration et de sortie d'air ne doivent pas être couvertes.
- Un nombre suffisant d'extincteurs doit être disponible.
- Toute surpression ou dépression doit être évitée dans le local d'installation car elle pourrait entraîner des dysfonctionnements de la combustion.

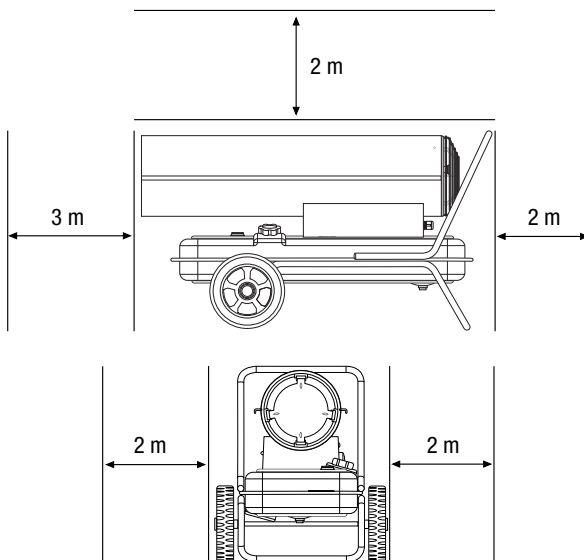

Mise en service

- Vérifiez l'intégralité du contenu de la livraison de votre appareil. S'il devait manquer un accessoire, veuillez vous adresser au service après-vente de Trotec ou au revendeur spécialisé auprès duquel l'appareil a été acheté.
- Vérifiez l'état de l'appareil et de ses pièces de raccordement.
- Observez les conditions décrites au chapitre « Mise en place ».
- Installez l'évacuation des gaz de l'appareil de manière conforme. Vous pouvez également raccorder l'appareil à un conduit de cheminée ou à une paroi extérieure conformément au chapitre « Montage ».
- Raccordez l'appareil à un réservoir externe ou à un bidon, conformément au chapitre « Montage ».
- Vérifiez l'appareil avant la mise en service et contrôlez régulièrement son état pendant l'utilisation.
- Vérifiez que les caractéristiques du courant correspondent à celles indiquées sur la plaque signalétique.
- Avant chaque mise en marche de l'appareil, vérifiez que le ventilateur tourne librement avant d'insérer la fiche dans la prise murale.
- Branchez le cordon d'alimentation à une prise secteur conformément sécurisée (230 V / 50 Hz/10 A). Conformément aux dispositions nationales (en Allemagne : VDE 0100/0105), il est nécessaire de monter un disjoncteur à courant de défaut (FI) en amont de la prise.

Maintenant, l'appareil est prêt à fonctionner.

Remplissage du réservoir



Attention : produits inflammables

Pour éviter les incendies, veillez à ce qu'aucune source d'inflammation ne soit présente à proximité du réservoir.

Le couvercle du réservoir (10) et l'indicateur de niveau (11) se trouvent pour le IDE 20 sur le côté, près du panneau de commande. Pour le IDE 30, le IDE 50, le IDE 60 et le IDE 80, le couvercle du réservoir (10) et l'indicateur de niveau (11) se trouvent à l'arrière des appareils.

Les illustrations de la description qui suit se réfèrent à titre d'exemple au modèle IDE 20.

- ✓ Attendez que l'appareil ait complètement refroidi avant de remplir le réservoir.
 - ✓ N'utilisez que des combustibles adaptés à l'appareil (voir « Caractéristiques techniques »).
1. Placez l'appareil sur une surface ferme, plane et ininflammable.

2. Dévissez le couvercle du réservoir (10).

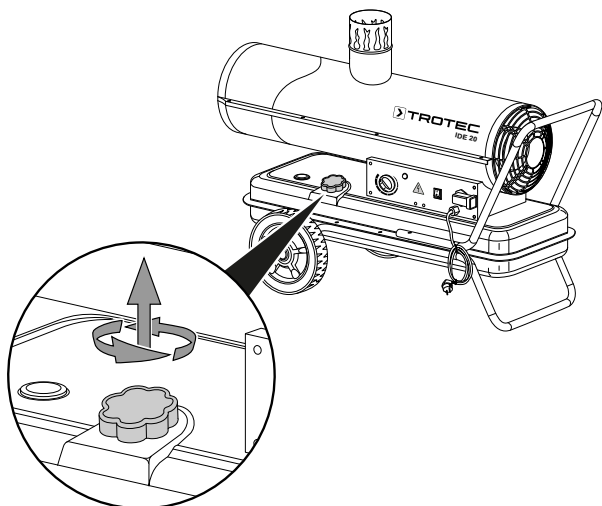

3. Remplissez le réservoir. Observez, ce faisant, l'indicateur de niveau (11). Arrêtez de remplir le réservoir un peu avant la zone rouge.
4. Revissez le couvercle (10) sur le réservoir. Observez les évidements de l'ouverture du réservoir et les renflements du couvercle. Ils doivent correspondre lors de la mise en place du couvercle. Veillez à ce que le couvercle du réservoir soit bien placé sur l'appareil afin d'éviter les fuites.

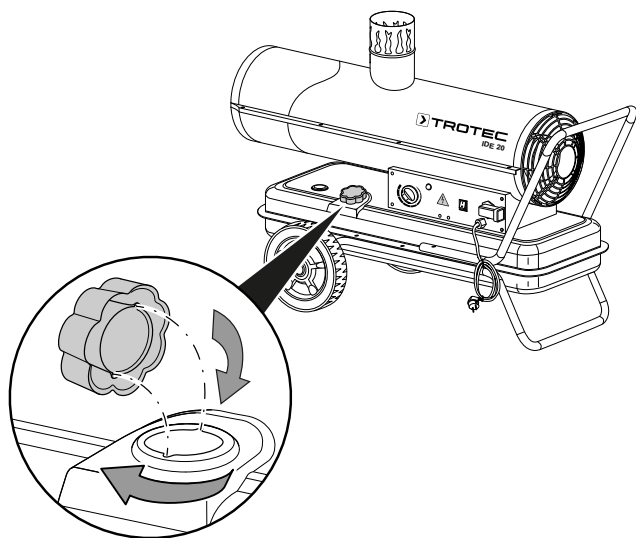

Utilisation

L'appareil ne doit être utilisé que par des personnes formées à son exploitation.

Élément de commande

IDE 20

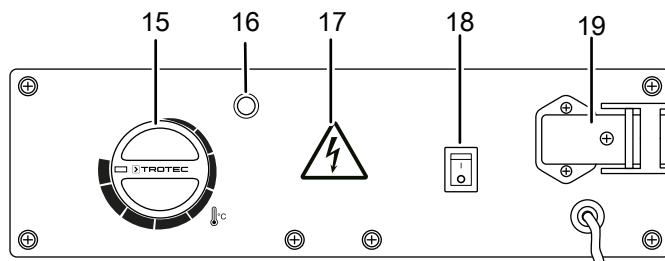

IDE 30 / IDE 50 / IDE 60 / IDE 80

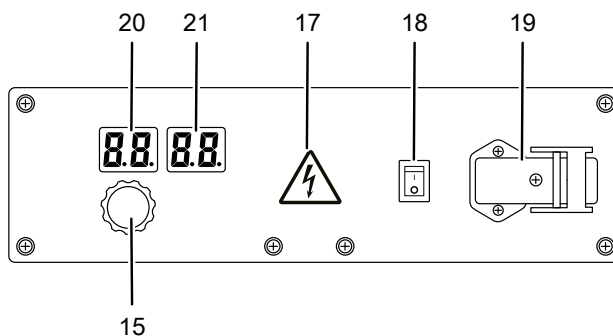

N°	Désignation
15	Bouton rotatif thermostat
16	Voyant de fonctionnement
17	Panneau d'avertissement
18	Interrupteur marche/arrêt
19	Raccord pour thermostat externe
20	Affichage valeur de consigne
21	Affichage température ambiante

Mise en marche de l'appareil



Portez une protection auditive.

Le bruit peut avoir un effet néfaste sur l'audition.

L'appareil fonctionne jusqu'à ce que la température ambiante désirée soit atteinte.

1. Placez l'interrupteur marche/arrêt (18) sur la position I.
⇒ L'interrupteur marche/arrêt (18) s'éclaire.
2. Tournez le bouton rotatif Thermostat (15) jusqu'à la température ambiante souhaitée. Celle-ci doit être plus élevée que la température ambiante actuelle. Pour vous orienter, vous pouvez consulter le graphique ci-dessous.
3. Assurez-vous que l'allumage a bien eu lieu.

Mise en marche du chauffage au fioul (IDE 30 / IDE 50 / IDE 60 / IDE 80)

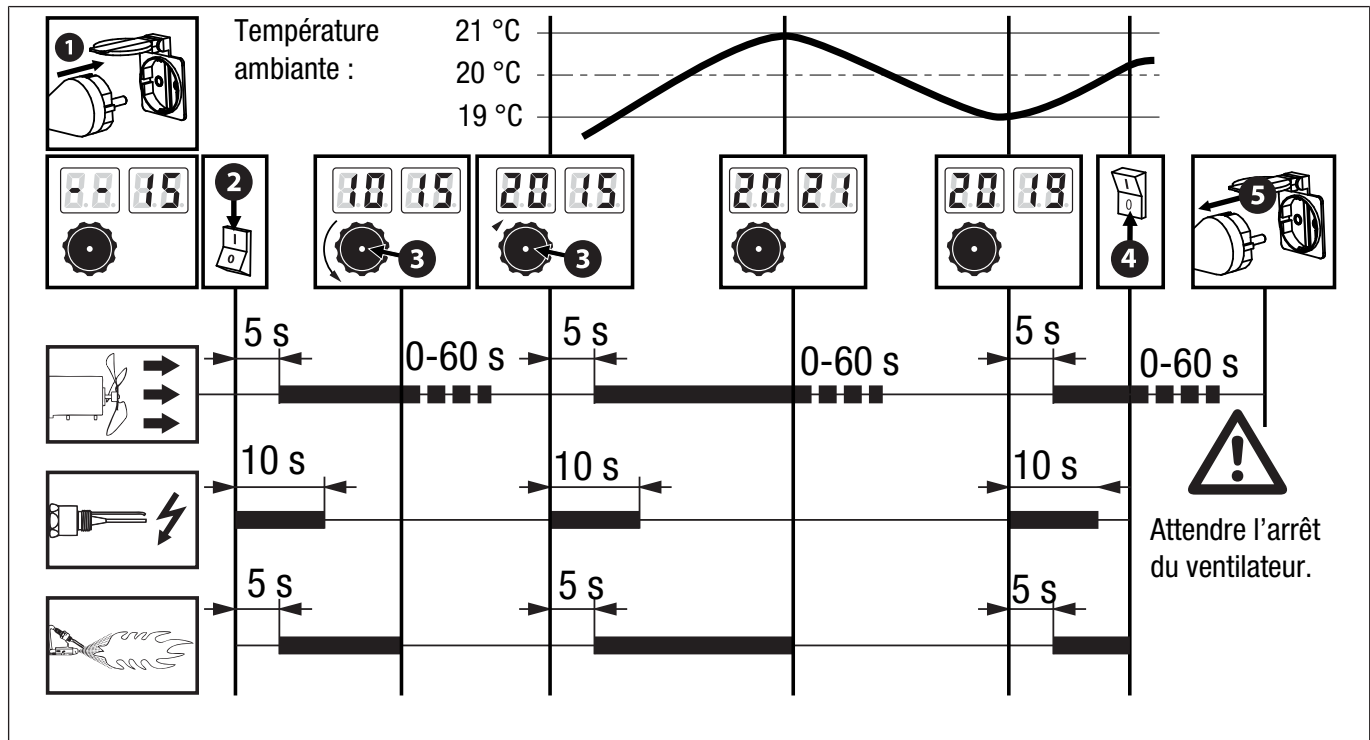

Mise hors service**Avertissement relatif à la tension électrique**

Ne touchez pas la fiche d'alimentation avec les mains humides ou mouillées.

Remarque

Détérioration de l'appareil du fait de surchauffe !
N'éteignez jamais l'appareil en débranchant la prise.
Ceci peut entraîner une surchauffe de l'appareil.
Éteignez toujours l'appareil de façon conforme. Ne débranchez la prise de l'appareil que lorsque le moteur du ventilateur s'est complètement arrêté.

IDE 20

1. Tournez le bouton Thermostat (15) jusqu'au minimum.
2. Le cas échéant, réglez également le thermostat externe sur une température basse par l'intermédiaire du dispositif de commande.
3. Attendez environ 90 secondes jusqu'à ce que le moteur du ventilateur soit complètement arrêté.
4. Arrêtez l'appareil en plaçant l'interrupteur marche/arrêt (18) sur la position **0**.
⇒ L'interrupteur marche/arrêt (18) s'éteint.
5. Sécurisez l'appareil contre toute remise en marche en débranchant la prise.
6. Laissez l'appareil refroidir complètement.

IDE 30 / IDE 50 / IDE 60 / IDE 80

1. Arrêtez l'appareil en plaçant l'interrupteur marche/arrêt (18) sur la position **0**.
⇒ La flamme s'éteint et le ventilateur continue de fonctionner pendant 90 secondes environ afin de refroidir le brûleur.
2. Si vous utilisez un thermostat, éteignez l'appareil par le biais du dispositif de commande (par exemple en réglant le thermostat sur une température plus basse).
3. Attendez environ 90 secondes jusqu'à ce que le moteur du ventilateur soit complètement arrêté.
4. Sécurisez l'appareil contre toute remise en marche en débranchant la prise.
5. Laissez l'appareil refroidir complètement.

Remise en service après une panne

Lors de la première mise en service ou après une vidange complète du circuit de fioul, l'arrivée de fioul vers la buse peut être insuffisante. Dans ce cas, le dispositif de contrôle de flamme réagit et bloque l'appareil. Procédez de la manière suivante :

1. Attendez environ 1 minute.
2. Mettez l'appareil en marche.

Si l'appareil ne démarre toujours pas :

1. Assurez-vous que le réservoir contient encore suffisamment de combustible.
2. Pour plus de conseils, consultez les chapitres « Consignes générales de sécurité » et « Défauts et pannes ».

Accessoires disponibles

Accessoires	IDE 20 N° d'art.	IDE 30 N° d'art.	IDE 50 N° d'art.	IDE 60 N° d'art.	IDE 80 N° d'art.
Embout de raccordement de tuyau	-	Ø 300 mm 6.100.006.180	Ø 440 mm 6.100.006.179	Ø 440 mm 6.100.006.179	Ø 440 mm 6.100.006.179
Thermostat externe avec câble de 25 m	6.100.006.113	6.100.006.112	6.100.006.112	6.100.006.112	6.100.006.112
Tuyau de gaz de combustion rigide, longueur 1 m	6.100.006.212	6.100.006.212	6.100.006.210	6.100.006.210	6.100.006.210
Raccord coudé à 90° pour tuyau de gaz de combustion	6.100.006.218	6.100.006.218	6.100.006.216	6.100.006.216	6.100.006.216
Protection anti-pluie pour tuyau de gaz de combustion	6.100.006.224	6.100.006.224	6.100.006.222	6.100.006.222	6.100.006.222
Tuyau d'air Tronect SP-C ¹	-	6.100.001.265	6.100.001.270	6.100.001.270	6.100.001.270
Kit de raccordement pour réservoir externe de fioul	-	6.100.006.183	6.100.006.183	6.100.006.183	6.100.006.183
Kit d'adaptation pour tuyau de réservoir	-	7.210.000.003	7.210.000.003	7.210.000.003	7.210.000.003
Conduite de combustible avec raccords rapides, longueur 5 m	-	6.100.006.037 ²	6.100.006.037 ²	6.100.006.037 ²	6.100.006.037 ²
Réservoir de combustible, 1 000 litres	-	6.100.006.011	7.210.000.011	7.210.000.011	7.210.000.011
Réservoir de combustible, 3 000 litres	-	6.100.006.012	6.100.006.012	6.100.006.012	6.100.006.012

¹ Important : la longueur utile de tuyau pour les appareils ci-dessus est limitée à 4 maximum. Les tuyaux Tronect d'une longueur utile de 7,6 m entraînent un arrêt forcé et doivent, pour être mis en œuvre, être raccourcis par l'utilisateur à une longueur utile maximum de 4 m.

² en liaison avec le kit d'adaptation pour tuyau de réservoir (accessoire requis)



Avertissement

Utilisez uniquement les accessoires et les appareils auxiliaires mentionnés dans le manuel d'utilisation. L'utilisation d'autres outils et d'autres accessoires que ceux qui sont recommandés dans le manuel d'utilisation peut entraîner un risque de blessure.

Défauts et pannes



Avertissement relatif à la tension électrique
Tout travail nécessitant l'ouverture de l'appareil est à réaliser par une entreprise spécialisée homologuée ou par la société Trotec.



Avertissement
Risque de blessures à la suite d'une réparation non conforme !
N'essayez jamais d'effectuer des modifications ou des réparations sur l'appareil.
Toute transformation arbitraire peut entraîner des blessures graves ou conduire à la mort.
Faites effectuer les réparations uniquement par un atelier spécialisé certifié.

Remarque

Attendez au moins 3 minutes après avoir terminé les travaux de maintenance et de réparation. Vous pouvez alors remettre l'appareil en marche.

Dans le cadre de sa production, le bon fonctionnement de l'appareil a été contrôlé à plusieurs reprises. Malgré tout, si l'appareil devait présenter des dysfonctionnements, contrôlez-le en vous conformant à la liste suivante :

L'appareil ne se met pas en marche :

- Vérifiez le raccordement au secteur.
- Vérifiez le fusible ou le disjoncteur secteur.

Des étincelles ou de la fumée apparaissent lors de la première utilisation.

- Il ne s'agit pas d'un défaut ni d'une panne. Ce phénomène disparaît rapidement après un certain temps de fonctionnement.

Bruit apparaissant lors de l'allumage ou pendant le refroidissement :

- Il ne s'agit pas d'un défaut ni d'une panne. Les parties métalliques de l'appareil se dilatent avec la chaleur et provoquent des bruits.

Des étincelles et/ou des flammes sortent à l'avant ou l'arrière de l'appareil pendant l'allumage.

- Il ne s'agit ni d'un défaut ni d'une panne. De l'air peut s'être accumulé dans les conduites. Observez une distance de sécurité par rapport aux ouvertures de l'appareil !

La flamme de la chambre de combustion ne s'allume pas :

- Vérifiez le niveau de remplissage du réservoir. Au cas où le réservoir est vide, remplissez-le de combustible (voir chapitre « Remplissage du réservoir »).
- Vérifiez si le filtre à combustible et la pompe à combustible est encrassé. Si c'est le cas, contactez le SAV.
- Vérifiez si le combustible contient des impuretés comme des saletés ou de l'eau. Au besoin, vidangez complètement le combustible et remplissez le réservoir avec du nouveau combustible propre (voir chapitre « Remplissage du réservoir »).
- Coupure de sécurité : Si la flamme s'éteint pendant le fonctionnement, l'électronique et la pompe à fioul s'arrêtent. Recherchez la cause selon les critères suivants :
 - **Personnel qualifié uniquement !**
Contrôlez l'allumage : la distance entre les deux électrodes d'allumage doit être de 4 à 5 mm.

La flamme s'éteint pendant la combustion :

- Vérifiez que l'alimentation d'air se fait librement. Le cas échéant, nettoyez la bouche d'entrée.
- Vérifiez le niveau de remplissage du réservoir. Au cas où le réservoir est vide, remplissez-le de combustible (voir chapitre Remplissage du réservoir).
- Vérifiez si le filtre à combustible et la pompe à combustible est encrassé. Si c'est le cas, contactez le SAV.
- Vérifiez si le combustible contient des impuretés comme des saletés ou de l'eau. Au besoin, vidangez complètement le combustible et remplissez le réservoir avec du nouveau combustible propre (voir chapitre « Remplissage du réservoir »).
- Panne de courant : en cas de panne de courant, l'allumage s'éteint, l'appareil arrête immédiatement de fonctionner. L'appareil ne se remet pas automatiquement en marche après une panne de courant, il doit être remis en route à l'aide de l'interrupteur marche/arrêt.

L'appareil perd du combustible :

- Vérifiez si vous avez trop rempli le réservoir. Vidangez, le cas échéant, le combustible, voir chapitre Vider le réservoir.
- Vérifiez le serrage de la vis d'évacuation et resserrez-la si nécessaire.
- Vérifiez l'étanchéité de la vis d'évacuation et remplacez-la en cas de détérioration.
- Vérifiez si la pompe à combustible présente des fuites. Si vous avez des doutes sur l'état de la pompe à combustible, contactez le SAV.

L'appareil fume ou fait de la poussière :

- Vérifiez si le combustible contient des impuretés comme des saletés ou de l'eau. Au besoin, vidangez complètement le combustible et remplissez le réservoir avec du nouveau combustible propre (voir chapitre « Remplissage du réservoir »).

La flamme sort par la bouche de sortie :

- Vérifiez si le combustible contient des impuretés et remplacez-le, le cas échéant.
- Vérifiez si le réservoir contient des impuretés et le vider le cas échéant (voir chapitre Maintenance). Remplissez-le de combustible propre.

L'appareil ne fonctionne pas parfaitement après les contrôles :

Contactez le service après-vente. Le cas échéant, faites réparer l'appareil par une entreprise d'électricité autorisée ou par la société Trotec.

Codes défaut

Vous pouvez rencontrer les défauts suivants :

IDE 20		
Panne/code défaut	Cause	Remède
Le moteur ne démarre pas et le voyant de fonctionnement clignote.	Alimentation électrique/tension d'alimentation manquante ou insuffisante.	Contrôlez l'alimentation électrique/la tension d'alimentation. Vérifiez le fusible et faite-le remplacer le cas échéant.
	Le câble secteur est endommagé ou défectueux.	Vérifiez le bon état du câble secteur et faites-le remplacer le cas échéant.
	Le moteur ou le condensateur est défectueux.	Vérifiez le moteur et le condensateur et faites remplacer le moteur et/ou le condensateur le cas échéant.
	L'appareil s'arrête en raison d'une surchauffe.	Déterminez la cause de la surchauffe. Arrêtez l'appareil. Vérifiez le cas échéant si l'entrée d'air et la sortie d'air sont saturées ou bloquées et faites le nécessaire pour remédier à la situation. Attendez quelques minutes avant de redémarrer l'appareil.
Le moteur tourne, l'allumage n'a pas lieu tout en verrouillant après un bref laps de temps.	L'appareil comporte du carburant pollué ou le mauvais carburant.	Videz le réservoir de carburant. Remplissez le réservoir avec du gazole ou du kérosène propre (voir chapitre maintenance).
	Le filtre à carburant est saturé.	Remplacez ou nettoyez le filtre à carburant le cas échéant.
Le voyant de fonctionnement clignote.	De l'air peut s'être accumulé dans la conduite d'huile.	Contrôlez les flexibles, et resserrez les raccords Remplacez les conduites d'huile endommagées.
	La tuyère de brûleur est saturée.	Nettoyez la tuyère de brûleur à l'air comprimé. Remplacez des tuyères de brûleur impossibles à nettoyer ou endommagées.
	La viscosité du carburant a augmenté en raison de basses températures.	Ajoutez 10-20 % de kérosène au carburant gazole.
Des flammes se présentent à la sortie de cheminée.	Le débit d'air dans la chambre de combustion est trop faible.	Prenez contact avec une entreprise spécialisée. Faites contrôler et, le cas échéant, adapter les positions d'entrée d'air, ventilateur, moteur et collerette d'air
	La pression de carburant est mal réglée.	Prenez contact avec une entreprise spécialisée. Faites contrôler et, le cas échéant, adapter la pression de carburant.
L'appareil s'arrête durant le fonctionnement.	La température ambiante définie au niveau du thermostat d'ambiance est atteinte.	Faites tourner le régulateur de température dans le sens des aiguilles d'une montre pour augmenter le réglage et rallumer l'appareil.
L'appareil s'arrête durant le fonctionnement et le voyant de fonctionnement s'allume.	Pas de création de flamme possible.	Placez l'interrupteur marche/arrêt sur la position 0 et ensuite sur la position I. Si le dysfonctionnement persiste, contactez le service après-vente.
	La combustion est mauvaise.	
	Le débit d'air est réduit.	
	Surchauffe de l'appareil.	

IDE 30, IDE 50, IDE 60, IDE 80		
Panne/code défaut	Cause	Remède
Le moteur ne démarre pas. Le code défaut E1 apparaît à l'écran.	Alimentation électrique/tension d'alimentation manquante ou insuffisante.	Contrôlez l'alimentation électrique/la tension d'alimentation. Vérifiez le fusible et faites-le remplacer le cas échéant.
	Le câble secteur est endommagé ou défectueux.	Vérifiez le bon état du câble secteur et faites-le remplacer le cas échéant.
	Le moteur ou le condensateur est défectueux.	Vérifiez le moteur et le condensateur et faites remplacer le moteur et/ou le condensateur le cas échéant.
	L'appareil s'arrête en raison d'une surchauffe.	Déterminez la cause de la surchauffe. Arrêtez l'appareil. Vérifiez le cas échéant si l'entrée d'air et la sortie d'air sont saturées ou bloquées et faites le nécessaire pour remédier à la situation. Attendez quelques minutes avant de redémarrer l'appareil.
Le code défaut E2 apparaît à l'écran.	Le capteur de température est défectueux ou le raccord du capteur de température s'est détaché.	Contrôlez et, le cas échéant, remplacez le capteur de température.
		Contrôlez et, le cas échéant, remplacez le circuit imprimé.
Le moteur tourne, l'allumage n'a pas lieu tout en verrouillant après un bref laps de temps. Le code défaut E1 apparaît à l'écran.	L'appareil comporte du carburant pollué ou le mauvais carburant.	Videz le réservoir de carburant. Remplissez le réservoir avec du gazole ou du kérosène propre (voir chapitre maintenance).
	Le filtre à carburant est saturé.	Remplacez ou nettoyez le filtre à carburant le cas échéant.
	Défaut d'allumage. Les électrodes d'allumage sont encrassées ou mal positionnées.	Contrôlez l'électrode et nettoyez-la le cas échéant.
	La tuyère de brûleur est saturée.	Nettoyez la tuyère de brûleur à l'air comprimé. Remplacez des tuyères de brûleur impossibles à nettoyer ou endommagées.
	La viscosité du carburant a augmenté en raison de basses températures.	Ajoutez 10-20 % de kérosène au carburant gazole.
Le processus de chauffe démarre mais la combustion n'est pas bonne.	Le débit d'air dans la chambre de combustion est trop faible.	Contrôlez et, le cas échéant, adaptez les positions d'entrée d'air, ventilateur, moteur et collerette d'air.
	La pression de carburant est mal réglée.	Contrôlez la pression de carburant et, le cas échéant, modifiez le réglage.
	La conduite de carburant n'est pas étanche.	Examinez le système pour détecter d'éventuelles fuites de carburant, et réparez-les le cas échéant.
L'appareil de chauffage s'arrête durant le fonctionnement. L'écran affiche la température ambiante.	La température ambiante définie au niveau du thermostat d'ambiance est atteinte.	Faites tourner le régulateur de température dans le sens des aiguilles d'une montre pour augmenter le réglage et rallumer l'appareil.
Le processus de chauffe ne démarre pas. Le code défaut LC apparaît à l'écran.	Si l'allumage échoue 3 x, la platine a été bloquée et le fonctionnement s'est arrêté.	Mettez l'appareil sous tension, et actionnez le bouton marche/arrêt à 3 reprises pour le déverrouiller au bout de 10 secondes.
L'appareil s'arrête durant le fonctionnement. Le code défaut E1 apparaît à l'écran.	Pas de création de flamme possible.	Placez l'interrupteur marche/arrêt sur la position 0 et ensuite sur la position I. Si le dysfonctionnement persiste, contactez le service après-vente.
	La combustion est mauvaise.	
	Le débit d'air est réduit.	
	Surchauffe de l'appareil.	

Maintenance

Intervalles de maintenance

Intervalles de maintenance et d'entretien	avant chaque mise en service	au besoin	au moins toutes les 2 semaines	au moins toutes les 4 semaines	au moins tous les 6 mois	au moins une fois par an
Contrôle des bouches d'aspiration et de sortie d'air pour détecter les encrassements et les corps étrangers, nettoyage le cas échéant	X					
Contrôle de la/des grille/s d'aspiration pour détecter les encrassements ou les corps étrangers, nettoyage le cas échéant	x		X			
Nettoyage extérieur		X				X
Contrôle visuel de l'intérieur de l'appareil pour détecter les éventuels encrassements		X		X		
Recherche de détériorations éventuelles	X					
Contrôle des vis de fixation		X				X
Test						X

Protocole de maintenance et d'entretien

Type d'appareil :

Numéro de série :

Intervalles de maintenance et d'entretien	1	2	3	4	5	6	7	8	9	10	11	12	13	14	15	16
Contrôle des bouches d'aspiration et de sortie d'air pour détecter les encrassements et les corps étrangers, nettoyage le cas échéant																
Contrôle de la/des grille/s d'aspiration pour détecter les encrassements ou les corps étrangers, nettoyage le cas échéant																
Nettoyage extérieur																
Contrôle visuel de l'intérieur de l'appareil pour détecter les éventuels encrassements																
Recherche de détériorations éventuelles																
Contrôle des vis de fixation																
Test																
Remarques																

1. Date : Signature :	2. Date : Signature :	3. Date : Signature :	4. Date : Signature :
5. Date : Signature :	6. Date : Signature :	7. Date : Signature :	8. Date : Signature :
9. Date : Signature :	10. Date : Signature :	11. Date : Signature :	12. Date : Signature :
13. Date : Signature :	14. Date : Signature :	15. Date : Signature :	16. Date : Signature :

Avant toute opération de maintenance



Avertissement relatif à la tension électrique

Ne touchez pas la fiche d'alimentation avec les mains humides ou mouillées.

- Arrêtez l'appareil.
- Débranchez le cordon secteur de la prise murale en tirant sur la fiche secteur.
- Laissez entièrement refroidir l'appareil.



Avertissement relatif à la tension électrique

Tout travail nécessitant l'ouverture de l'appareil est à réaliser par une entreprise spécialisée homologuée ou par la société Trotec.

Nettoyer le carter

Nettoyez le boîtier avec un chiffon humide, doux et non pelucheux. Veillez à ce qu'aucune humidité ne pénètre dans le boîtier. Veillez à ce qu'aucune humidité ne puisse entrer en contact avec les composants électriques. N'utilisez pas de détergents agressifs, comme les aérosols de nettoyage, les solvants, les nettoyeurs à base d'alcool ou les produits abrasifs pour humidifier le chiffon.

Essuyez le boîtier après le nettoyage jusqu'à ce qu'il soit sec.

La chambre de combustion, le brûleur et le ventilateur doivent être nettoyés régulièrement afin que le bon fonctionnement de l'appareil soit assuré.

Faites nettoyer la chambre de combustion par le SAV.

Nettoyage après 50 heures de service

1. Démontez le filtre à combustible. Retirez l'élément filtrant et nettoyez-le avec du fioul propre.
2. Démontez la partie supérieure du carter et nettoyez l'intérieur et les pales du ventilateur avec un pad de nettoyage non-tissé et, en cas d'encrassement important, une brosse en laiton.
3. Vérifiez l'état de tous les câbles et des connecteurs haute tension.
4. Démontez le brûleur et nettoyez ses pièces avec une brosse en laiton.

5. Nettoyez les électrodes. Vérifiez l'écartement des électrodes et modifiez-le si nécessaire (voir illustration).

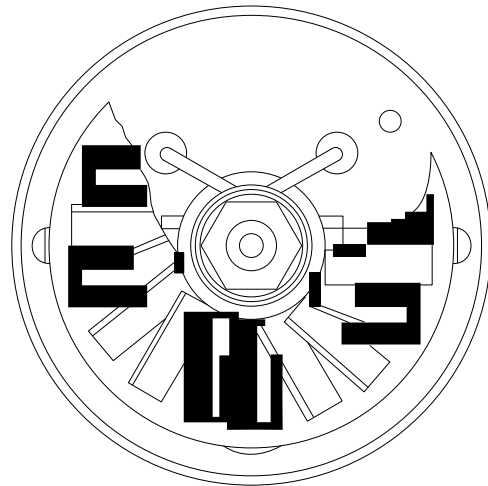

6. Remontez les composants dans l'ordre inverse.

Vidange du réservoir



Attention : produits inflammables

Pour éviter les incendies, veillez à ce qu'aucune source d'inflammation ne soit présente à proximité du réservoir.

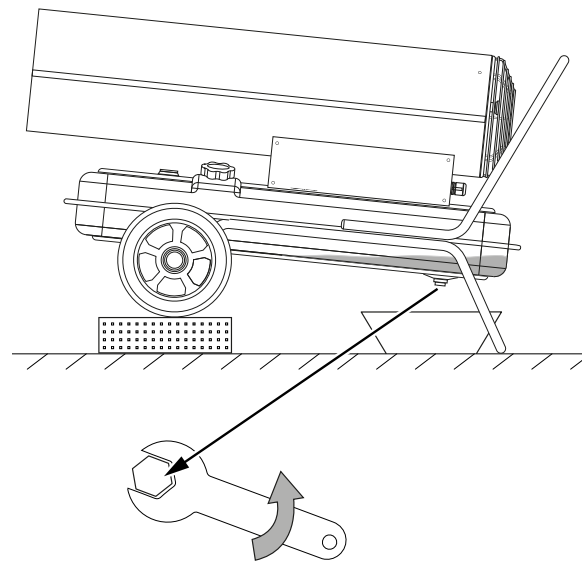

1. Tenez un bac collecteur adéquat à disposition.
2. Placez l'appareil dans une position surélevée.
3. Comme indiqué sur l'illustration, tournez la vis placée sous le réservoir avec une clé plate.
4. Laissez le combustible s'écouler dans le bac collecteur.
5. Lorsque le combustible ne s'écoule plus, revissez l'orifice de vidange.
 - ⇒ Vérifiez que la vis soit correctement serrée et remplacez le joint le cas échéant pour éviter toute sortie incontrôlée de combustible.
6. Éliminez le combustible en respectant les réglementations nationales.

Annexe technique
Données techniques

Paramètre	Valeur				
Modèle	IDE 20	IDE 30	IDE 50	IDE 60	IDE 80
Combustion	indirecte	indirecte	indirecte	indirecte	indirecte
Débit d'air	600 m ³ /h	780 m ³ /h	2000 m ³ /h	2000 m ³ /h	2000 m ³ /h
Ventilateur	Ventilateur axial	Ventilateur axial	Ventilateur axial	Ventilateur axial	Ventilateur axial
Puissance thermique nominale	20 kW	30 kW	50 kW	60 kW	80 kW
Puissance absorbée	230 W	250 W	900 W	900 W	900 W
Température de fonctionnement	-20 °C à +45 °C	-20 °C à +45 °C	-20 °C à +45 °C	-20 °C à +45 °C	-20 °C à +45 °C
Humidité relative en fonctionnement	max. 80 % HR	max. 80 % HR	max. 80 % HR	max. 80 % HR	max. 80 % HR
Élévation de température ΔT	90 °C	95 °C	95 °C	90 °C	105 °C
Consommation de combustible max.	1,9 l/h	2,8 l/h	4,8 l/h	5,7 l/h	7,6 l/h
Capacité du réservoir	24 l	50 l	69 l	69 l	69 l
Ø du raccord de cheminée	120	120	150	150	150
Tension de raccordement	230 V / 50 Hz	230 V / 50 Hz	230 V / 50 Hz	230 V / 50 Hz	230 V / 50 Hz
Courant absorbé	1,1 A	1,5 A	3,2 A	3,2 A	3,3 A
Protection anti-surchauffe	oui	oui	oui	oui	oui
Prise pour thermostat externe	oui	oui	oui	oui	oui
Niveau de pression sonore (à une distance de 1 m)	79 dB(A)	78 dB(A)	79 dB(A)	79 dB(A)	80 dB(A)
Indice de protection	IPX4	IPX4	IPX4	-	-
Poids (réservoir vide)	22,5 kg	34,5 kg	60,5 kg	60 kg	59 kg
Dimensions (longueur x largeur x hauteur)	900 x 450 x 645 mm	1107 x 498 x 766 mm	1365 x 600 x 985 mm	1370 x 560 x 995 mm	1370 x 560 x 995 mm
Distances minimums par rapport aux murs et aux objets					
vers le haut	2 m	2 m	2 m	2 m	2 m
vers l'arrière	2 m	2 m	2 m	2 m	2 m
vers les côtés	3 m	3 m	3 m	3 m	3 m
vers l'avant	3 m	3 m	3 m	3 m	3 m
Combustibles autorisés	Fioul domestique de chauffage, gazoil ou kérosène	Fioul domestique de chauffage, gazoil ou kérosène	Fioul domestique de chauffage, gazoil ou kérosène	Fioul domestique de chauffage, gazoil ou kérosène	Fioul domestique de chauffage, gazoil ou kérosène

Portez une protection auditive.

Le bruit peut avoir un effet néfaste sur l'audition.

Schéma électrique IDE 20



Schéma électrique IDE 30 / IDE 50 / IDE 60 / IDE 80



Vue d'ensemble des pièces de rechange IDE 20

Remarque

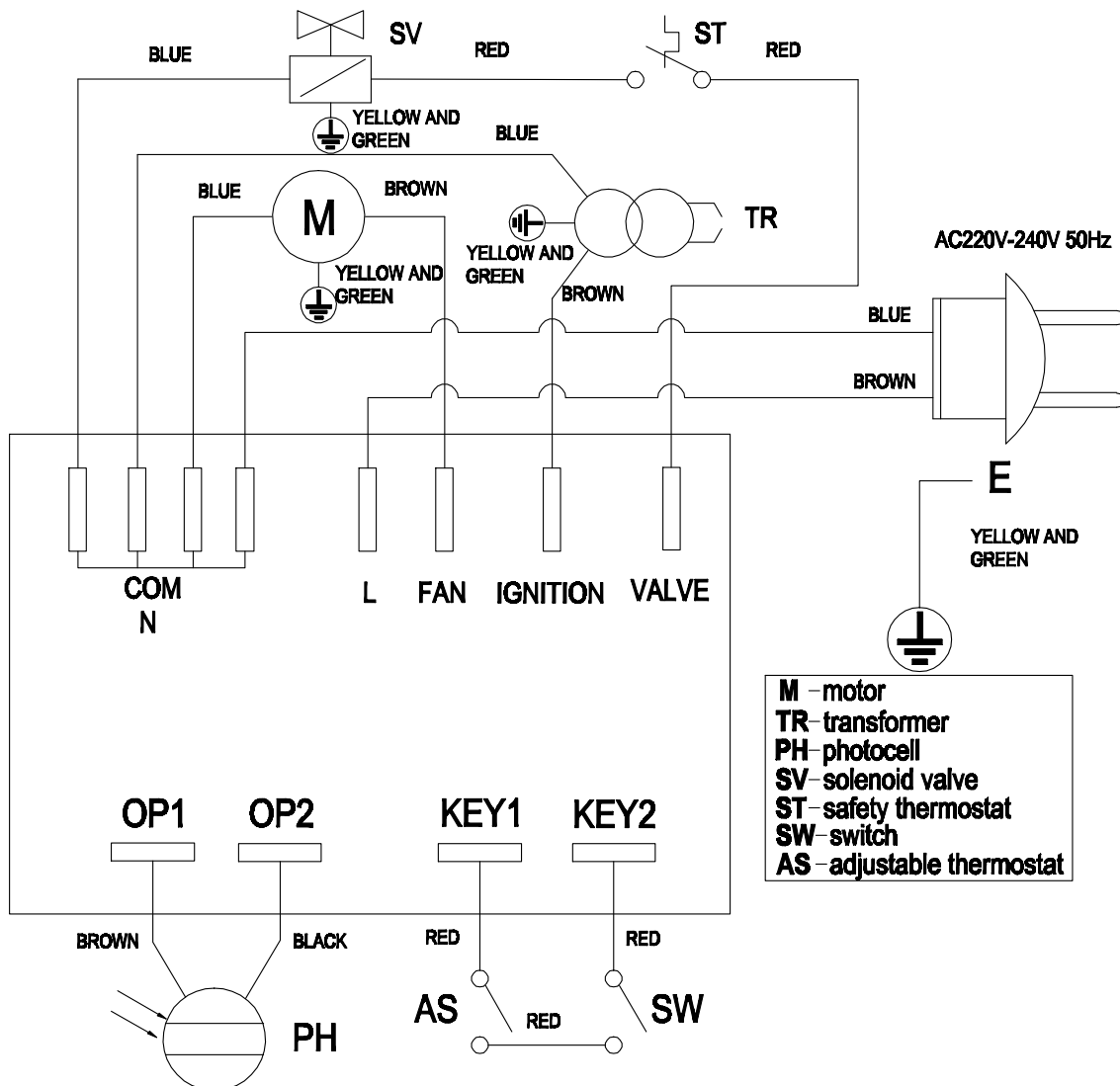
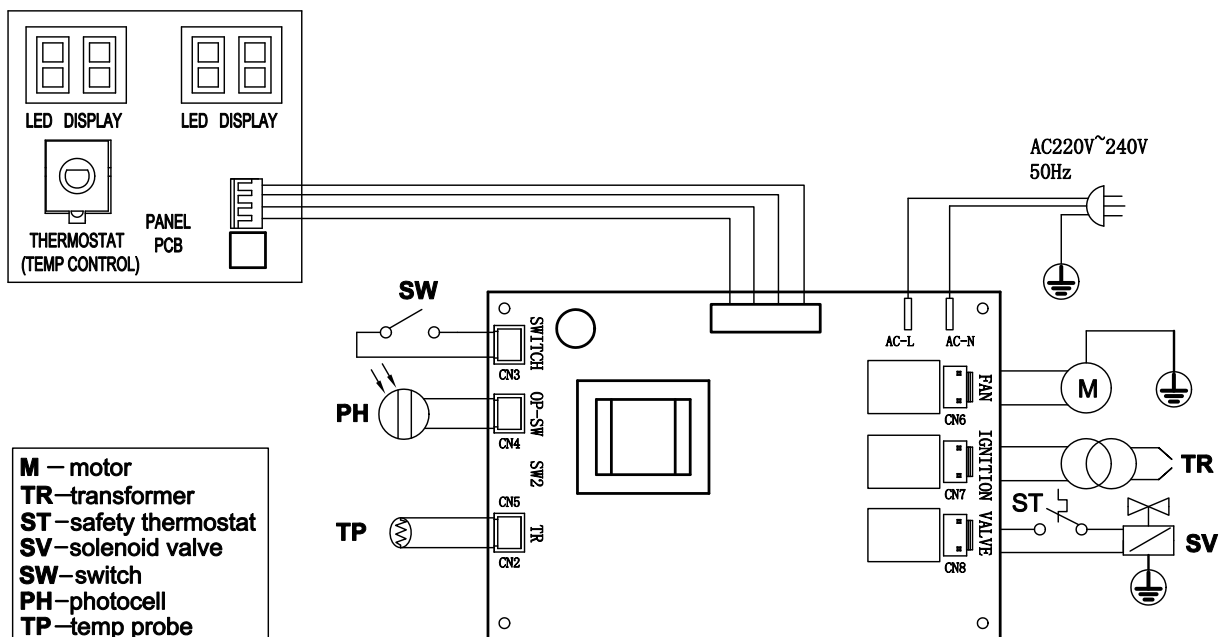
Les numéros de repérage des pièces de rechange sont différents des numéros de repérage des composants utilisés dans la notice d'instructions.

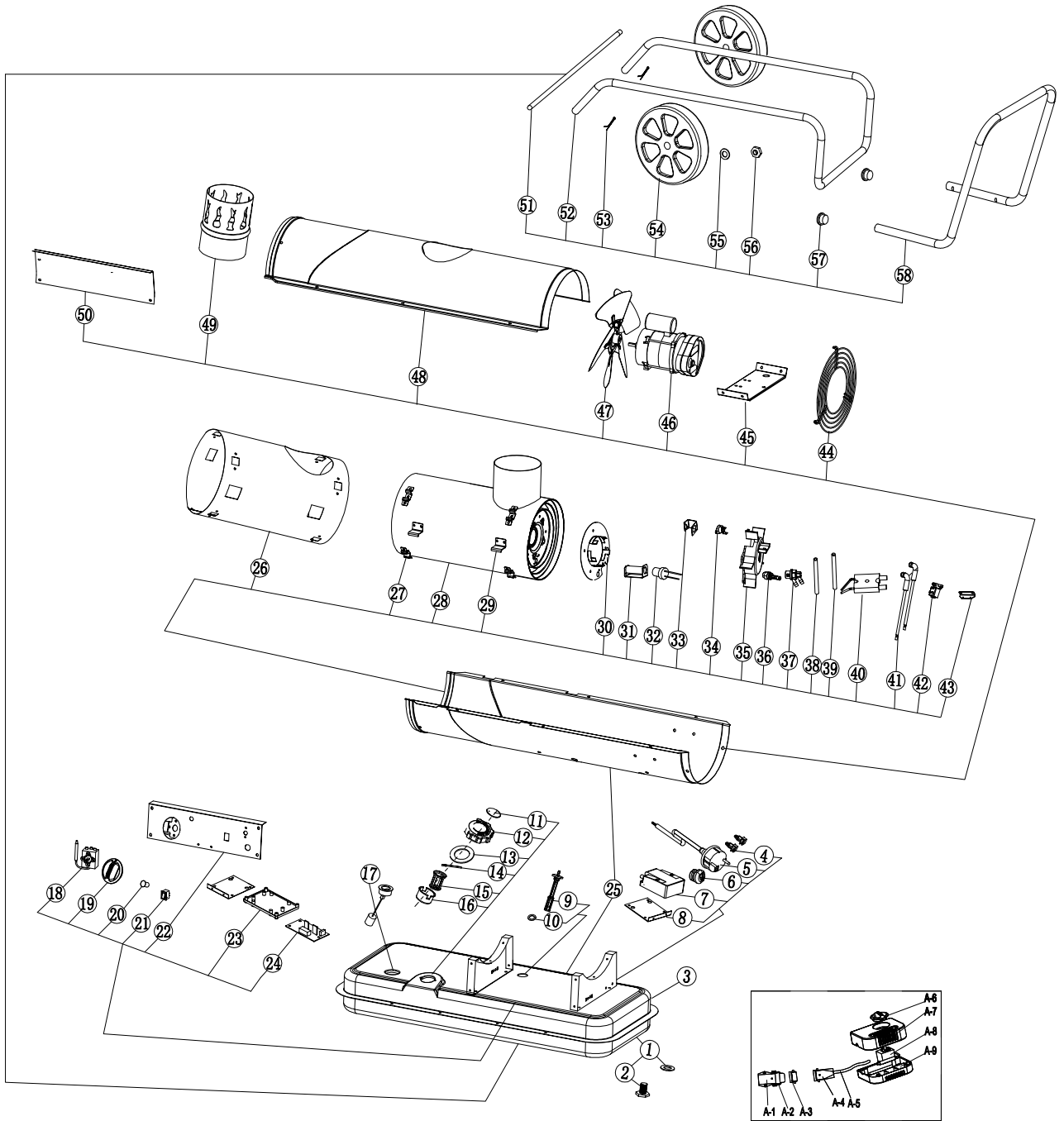

Liste des pièces de rechange IDE 20

NO.	SPARE PART	NO.	SPARE PART	NO.	SPARE PART
1	Oil drain seal Ring	24	Power PCB	47	Fan
2	Oil drain screw	25	Bottom casing	48	Top cover
3	Fuel tank	26	Heat insulation casing	49	Chimney connector
4	Support	27	Chamber bracket	50	Side plate
5	Power cord	28	Combustion chamber	51	Wheel axle
6	Cable fastener	29	Hook	52	Feet pipe
7	Ignition transformer	30	Air inlet disc	53	Cotter pin
8	Bracket Of Ignition transformer	31	Photocell assembly bracket	54	Wheel
9	Fuel filter	32	Photocell assembly	55	Flat gasket
10	Sealing ring	33	Re-set thermostat bracket	56	Screw nut
11	Breath cover	34	Re-set thermostat	57	Steel pipe plug
12	Fuel tank cap	35	Flame plate	58	Handle
13	Sealing ring	36	Nozzle assembly	A-1	Socket
14	Tank cap shaft	37	Nozzle Adapter	A-2	Buckle
15	Oil inlet filter holder	38	Gas hose	A-3	Socket cap
16	Oil inlet filter	39	Oil hose	A-4	Plug
17	Oil leveler	40	Ignition needle	A-5	Line
18	Capillary thermostat	41	High voltage cable	A-6	Knob
19	Thermostat knob	42	Solenoid valve	A-7	Top cover
20	Light cover	43	Solenoid valve bracket	A-8	Capillary thermostat
21	On/off Switch	44	Air inlet grill	A-9	Bottom cover
22	Control panel	45	Motor support		
23	PCB bracket	46	Motor assembly		

Vue d'ensemble des pièces de rechange IDE 30

Remarque

Les numéros de repérage des pièces de rechange sont différents des numéros de repérage des composants utilisés dans la notice d'instructions.

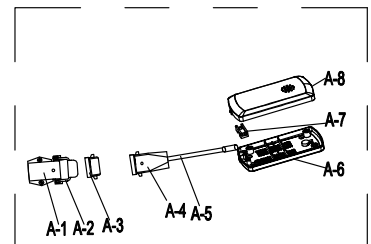
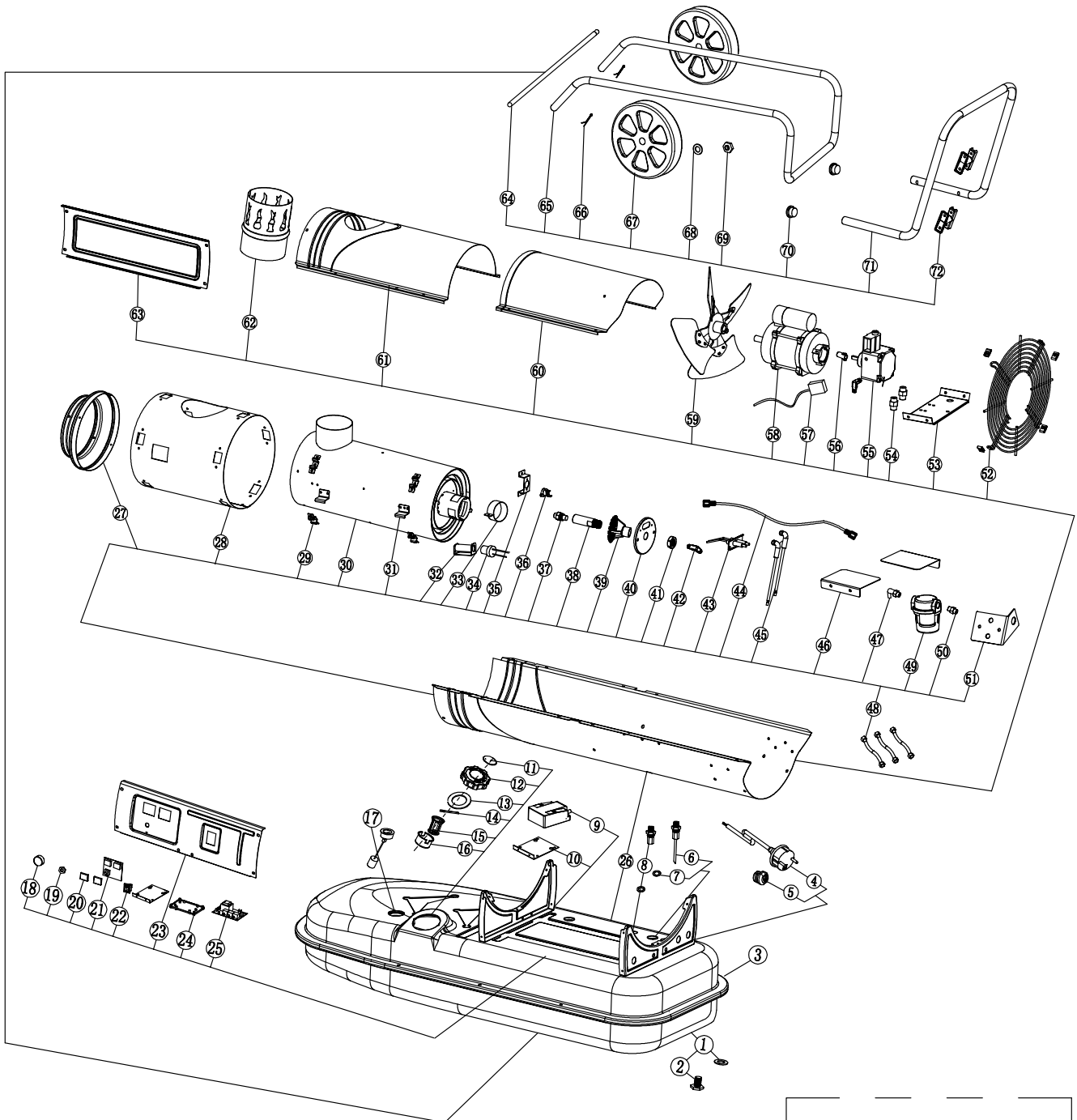

Liste des pièces de rechange IDE 30

NO.	SPARE PART	NO.	SPARE PART	NO.	SPARE PART
1	Oil drain seal ring	28	Heat insulation casing	55	Gear pump
2	Oil drain screw	29	Chamber bracket	56	Gear pump axle sleeve
3	Fuel tank	30	Combustion chamber	57	Solenoid valve cord
4	Power cord	31	Hook	58	Motor
5	Cable fastener	32	Photocell assembly bracket	59	Fan
6	Oil suction pipe	33	Air adjustment ring	60	Top bracket cover
7	Sealing ring	34	Photocell assembly	61	Top front cover
8	Oil return pipe	35	Re-set thermostat bracket	62	Chimney connector
9	Ignition transformer	36	Re-set thermostat	63	Side plate
10	Bracket of Ignition transformer	37	Nozzle assembly	64	wheel axle
11	Breath cover	38	Nozzle Adapter	65	Feet pipe
12	Fuel tank cap	39	Swirl disc	66	Cotter pin
13	Sealing ring	40	Nozzle base plate	67	Wheel
14	Tank cap shaft	41	Screw nut	68	Flat gasket
15	Oil inlet filter holder	42	Copper bend connector	69	Screw nut
16	Oil inlet filter	43	Ignition needle	70	Steel pipe plug
17	Oil leveler	44	Oil tube assembly	71	Handle
18	Thermostat knob	45	High voltage cable	72	Cable holder
19	Thermo cut-off adjust nut	46	Wind shield	A-1	Socket
20	Display window	47	Nozzle bend connector	A-2	Buckle
21	Display PCB2	48	Oil pipe	A-3	Socket cap
22	On/off switch	49	Filter	A-4	Plug
23	Control panel	50	Filter connector	A-5	Remote control cable
24	PCB support	51	Filter support	A-6	Bottom cover
25	Power PCB1	52	Air inlet grill	A-7	Fixing clip
26	Bottom casing	53	Motor support	A-8	Top cover
27	Air outlet	54	Fuel filter joint		

Vue d'ensemble des pièces de rechange IDE 50 / IDE 60 / IDE 80

Remarque

Les numéros de repérage des pièces de rechange sont différents des numéros de repérage des composants utilisés dans la notice d'instructions.

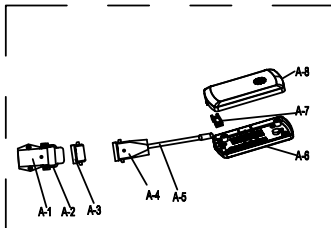
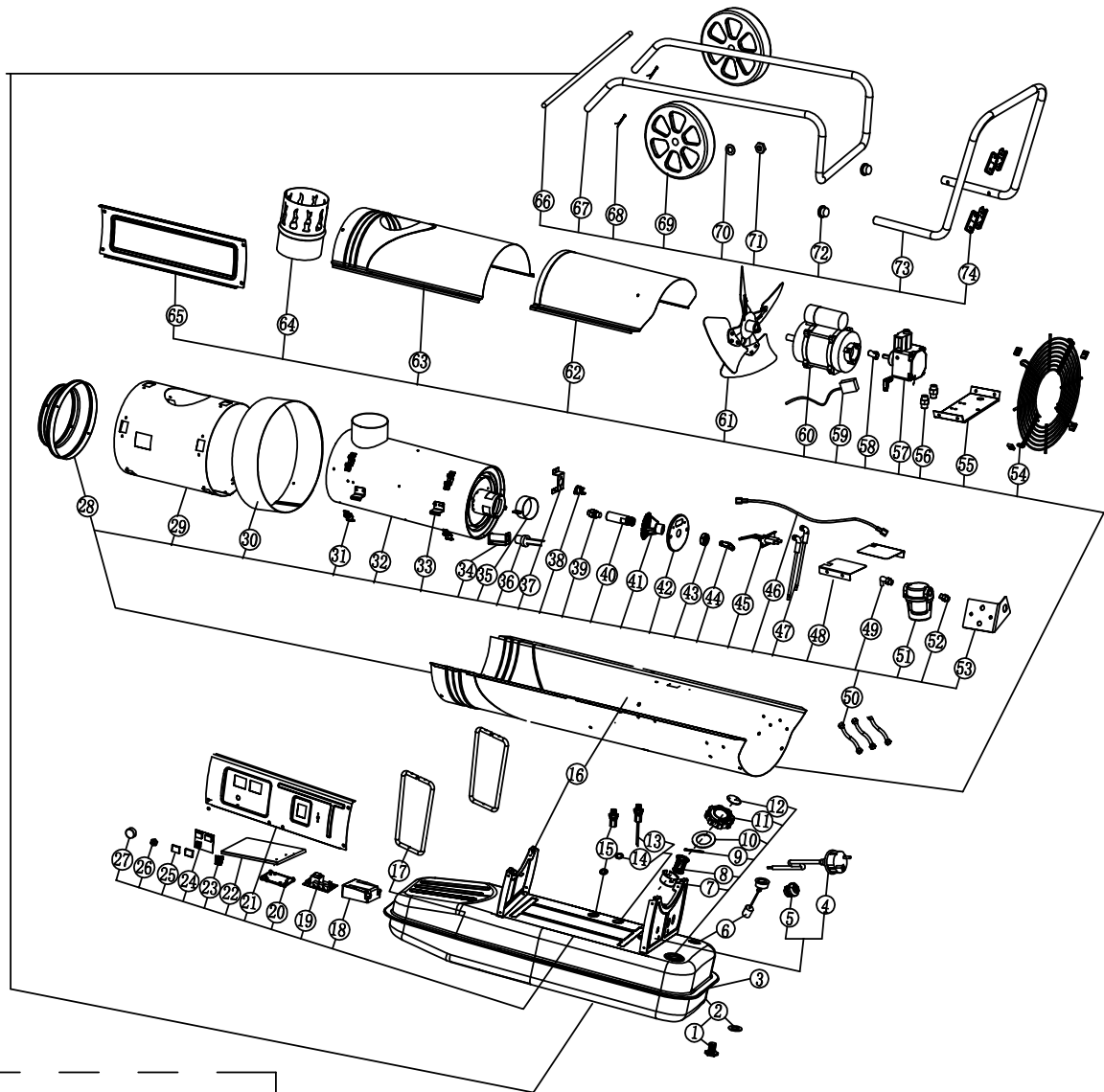

Liste des pièces de rechange IDE 50 / IDE 60 / IDE 80

NO.	SPARE PART	NO.	SPARE PART	NO.	SPARE PART
1	Oil drain screw	29	Heat insulation casing	57	Gear pump
2	Oil drain seal ring	30	Casing support ring	58	Pump coupling
3	Fuel tank	31	Chamber bracket	59	Valve cord
4	Power cord	32	Combustion chamber	60	Motor
5	Cable fastener	33	Hook	61	Fan
6	Oil leveler	34	Photocell ass'y bracket	62	Top bracket cover
7	Oil inlet filter holder	35	Air adjustment ring	63	Top front cover
8	Oil inlet filter	36	Photocell ass'y	64	Chimney connector
9	Tank cap shaft	37	Thermostat bracket	65	Side plate
10	Sealing ring	38	Re-set thermostat	66	wheel axle
11	Fuel tank cap	39	Nozzle ass'y	67	Feet pipe
12	Breath cover	40	Nozzle Adapter	68	Cotter pin
13	Oil suction pipe	41	Swirl disc	69	Wheel
14	Sealing ring	42	Nozzle base plate	70	Flat gasket
15	Oil pipe union	43	Screw nut	71	Screw nut
16	Bottom casing	44	Elbow connection	72	Stell pipe plug
17	Body support pipe	45	Ignition needle	73	Handle
18	Ignition transformer	46	Oil tube assembly	74	Cable holder
19	Power PCB1	47	High voltage cable	A-1	Socket
20	PCB support	48	Air balance plate	A-2	Buckle
21	Control panel	49	Filter elbow connection	A-3	Socket cap
22	Support bracket	50	Oil pipe	A-4	Plug
23	On/off switch	51	Filter	A-5	Line
24	Display PCB2	52	Filter straight connection	A-6	Bottom cover
25	Display window	53	Filter support	A-7	Fixing clip
26	Fixing nut	54	Air inlet grill	A-8	Top cover
27	Thermostat knob	55	Motor support		
28	Air outlet cone	56	Fuel pipe joint		

Élimination

Éliminez toujours le matériel d'emballage en respectant les impératifs écologiques et conformément aux prescriptions de gestion des déchets locaux applicables.



Le pictogramme représentant une poubelle barrée, apposé sur un appareil électrique ou électronique, provient de la directive européenne 2012/19/UE. Il signifie que cet appareil ne doit pas être éliminé en fin de vie avec les ordures ménagères. Des points de collecte gratuits pour les appareils électriques ou électroniques usagés sont à votre disposition à proximité de chez vous. Les autorités de votre ville ou de votre commune peuvent vous en fournir les adresses. Pour de nombreux pays de l'UE, vous trouverez sur la page Internet <https://hub.trotec.com/?id=45090> des informations sur d'autres possibilités de prise en charge. Sinon, adressez-vous à une entreprise homologuée dans votre pays pour le recyclage et l'élimination des appareils électriques usagés.

La collecte séparée des appareils électriques et électroniques usagés permet leur réutilisation éventuelle, le recyclage des matériaux constitutifs et les autres formes de recyclage tout en évitant les conséquences négatives pour l'environnement et la santé des produits dangereux qu'ils sont susceptibles de contenir.

Fioul

Le fioul doit être vidangé de l'appareil et récupéré.

Les combustibles doivent être éliminés conformément à la législation nationale en vigueur.

Déclaration de conformité

Traduction de la déclaration de conformité originale conformément à la directive CE Machines 2006/42/CE, annexe II, partie 1, section A

Nous, société Trotec GmbH, déclarons sous notre seule responsabilité que le produit désigné ci-après a été développé, conçu et fabriqué conformément aux exigences de la directive CE Machines, version 2006/42/CE.

Modèle / produit : IDE 20, IDE 30, IDE 50, IDE 60, IDE 80

Type : chauffage au fioul

À partir de l'année modèle : 2026

Directives CE applicables :

- 2011/65/UE
- 2012/19/UE
- 2014/30/UE
- 2015/863/UE

Normes harmonisées appliquées :

- EN 60335-1:2012/A15:2021
- EN 60335-2-102:2016

Normes et spécifications techniques nationales appliquées :

- EN 60335-1:2012/A16:2023
- EN 62233:2008
- EN IEC 55014-1:2021
- EN IEC 55014-2:2021
- EN IEC 61000-3-2:2019/A1:2021
- EN IEC 61000-3-2:2019/A2:2024
- EN 61000-3-3:2013/A1:2019
- EN 61000-3-3:2013/A2:2021
- EN 13842:2004

Fabricant et nom du responsable des documents

techniques :

Trotec GmbH

Grebbener Straße 7, D-52525 Heinsberg

Téléphone : +49 2452 962-400

E-mail : info@trotec.de

Lieu et date de la déclaration :

Heinsberg, le 18.05.2026

Joachim Ludwig, gérant

Trotec GmbH

Grebener Str. 7
D-52525 Heinsberg

☎ +49 2452 962-400

☎ +49 2452 962-200

✉ info@trotec.com

www.trotec.com