

NL

BEDIENINGSHANDLEIDING
LUCHTBEVOCHTIGER



Inhoudsopgave

Opmerkingen m.b.t. de bedieningshandleiding 2

Veiligheid 2

Informatie over het apparaat 4

Transport en opslag 5

Montage en installeren..... 6

Bediening 8

Nabestelbare accessoires 9

Defecten en storingen 9

Onderhoud 11

Technische bijlagen 16

Recycling 16

Opmerkingen m.b.t. de bedieningshandleiding

Symbolen



Waarschuwing voor elektrische spanning

Dit symbool wijst op gevaren voor het leven en de gezondheid van personen door elektrische spanning.



Waarschuwing

Dit signaalwoord wijst op een gevaar met een middelmatige risicograad, dat indien niet vermeden de dood of zwaar letsel tot gevolg kan hebben.



Voorzichtig

Dit signaalwoord wijst op een gevaar met een lage risicograad, dat indien niet vermeden gering of matig letsel tot gevolg kan hebben.

Let op

Het signaalwoord wijst op belangrijke informatie (bijv. op materiële schade), maar niet op gevaren.



Info

Aanwijzingen met dit symbool helpen u bij het snel en veilig uitvoeren van uw werkzaamheden.



Handleiding opvolgen

Aanwijzingen met dit symbool wijzen u erop dat de bedieningshandleiding moet worden opgevolgd.

De actuele versie van de bedieningshandleiding en de EU-conformiteitsverklaring, kunt u downloaden via de volgende link:

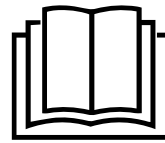

B 3 E
B 4 E



<https://hub.trotec.com/?id=45837>

Veiligheid

Lees deze handleiding vóór het in gebruik nemen/gebruik van het apparaat zorgvuldig en bewaar de handleiding altijd in de directe omgeving van de opstellocatie resp. bij het apparaat.



Waarschuwing

Lees alle veiligheidsinstructies en aanwijzingen.

Het niet opvolgen van de veiligheidsinstructies en aanwijzingen kunnen een elektrische schok, brand en/of zwaar letsel veroorzaken.

Bewaar alle veiligheidsinstructies en aanwijzingen voor later gebruik.

Dit apparaat kan door kinderen vanaf 8 jaar en bovendien door personen met verminderde geestelijke, sensorische of mentale vaardigheden of een gebrek aan ervaring en kennis worden gebruikt, als ze onder toezicht staan of m.b.t. het veilig gebruik van het apparaat zijn geïnstrueerd en de hierdoor ontstane gevaren begrijpen.

Kinderen mogen niet met het apparaat spelen.

Reiniging en gebruikersonderhoud mogen niet door kinderen worden uitgevoerd zonder toezicht.

- Gebruik het apparaat niet in ruimten of omgevingen met explosiegevaar en plaats het daar nooit.
- Gebruik het apparaat niet in agressieve atmosferen.
- Plaats het apparaat stabiel op een stevige ondergrond.
- Stel het apparaat niet bloot aan een gerichte waterstraal.
- Het apparaat uitsluitend vullen met schoon drinkwater.
- Steek nooit voorwerpen of ledematen in het apparaat.
- Het apparaat niet afdekken tijdens bedrijf.
- Ga niet op het apparaat zitten.
- Het apparaat is geen speelgoed. Houd kinderen en dieren op afstand. Gebruik het apparaat alleen onder toezicht.
- Zorg dat alle elektrische kabels buiten het apparaat zijn beschermd tegen beschadigingen (bijv. door dieren). Gebruik het apparaat nooit bij schade aan elektrische kabels of aan de netaansluiting!

- De netaansluiting moet voldoen aan de gegevens in de technische bijlage.
- Steek de netstekker in een volgens de voorschriften gezekeerd stopcontact.
- Houd bij het kiezen van verleng snoeren rekening met het vermogen van het apparaat, de kabellengte en het gebruiksdoel. Rol de verlengkabel volledig uit. Voorkom elektrische overbelastingen.
- Voor aanvang van onderhouds-, verzorgings- of reparatiewerkzaamheden aan het apparaat de stekker uit het stopcontact trekken.
- Schakel het apparaat uit en verwijder het netsnoer uit het stopcontact als u het apparaat niet gebruikt.
- Zorg dat de luchtinlaat en luchtuitlaat vrij zijn.
- Zorg dat de aanzuigzijde altijd vrij is van vuil en losse voorwerpen.
- Verwijder geen veiligheidssymbolen, stickers of etiketten van het apparaat. Houd alle veiligheidssymbolen, stickers en etiketten in een leesbare toestand.
- Gebruik het apparaat niet met een leeg waterreservoir.
- Schakel het apparaat voor het vullen van het waterreservoir uit en trek de netstekker van het netsnoer uit het stopcontact, door de netstekker vast te pakken.
- Transporteer het apparaat uitsluitend rechtop en met een geleegd waterreservoir.
- Het waterreservoir leegmaken en reinigen voor de opslag het transport. Drink het water niet. Er bestaat gevaar voor de gezondheid!
- Wordt het apparaat niet gebruikt, mag geen water aanwezig zijn in het waterreservoir.
- Het water en de inwendige onderdelen van het waterreservoir niet aanraken als het apparaat is ingeschakeld.
- Het oppervlak van het apparaat niet aanraken met scherpe of harde voorwerpen. Dit kan tot vervormingen en beschadigingen leiden.
- Zorg dat voorwerpen in de omgeving van het apparaat niet vochtig of nat worden. Ontstaat vochtigheid, moet de uitstoot worden gereduceerd. Het apparaat naar een lagere stand schakelen. Kan de uitstoot niet worden gereduceerd, mag het apparaat alleen met onderbrekingen worden gebruikt. Het apparaat korte tijd volledig uitschakelen. Zorg dat aanzuigende materialen, zoals vloerbedekking, gordijnen, vitrage of tafelkleden niet vochtig worden.
- Houd er rekening mee dat een hoge luchtvochtigheid de groei van biologische organismen in de omgeving kan bevorderen.
- Zorg dat het in het waterreservoir elke 3 dagen wordt ververs. Anders bestaat het gevaar dat in het waterreservoir micro-organismen ontstaan, die in de lucht of het water komen en een gezondheidsrisico vormen.
- Het apparaat niet via de luchtinlaat of -uitlaat met water vullen.
- Plaats het apparaat niet in buurt van ovens of stookplaatsen. Vermijd direct zonlicht.
- Dit apparaat bevat een UV-lamp. Kijk niet te lang in de lichtbron.
- Beschadigingen aan de behuizing of verkeerd gebruik kunnen leiden tot vrijkomen van UV-C-straling. UV-C-straling is ook in geringe hoeveelheden gevaarlijk en kan letsel aan ogen en huid veroorzaken.
- Uitsluitend originele reserveonderdelen gebruiken. omdat anders een correcte en veilige werking niet is gewaarborgd.
- Het apparaat uitschakelen en verwijder het netsnoer uit het netstopcontact, voordat u het apparaat reinigt of waterreservoir vult met water.

Bedoeld gebruik

Gebruik het apparaat uitsluitend als mobiele luchtbevochtiger voor het bevochtigen en filteren van de ruimtelucht volgens de technische gegevens.

Tot het bedoeld gebruik behoort het bevochtigen van de ruimtelucht van:

- Woonruimten
- Magazijnen en archieven
- Bibliotheken
- Telefooncentrales en computerruimten

Voorspelbaar verkeerd gebruik

- Het apparaat is niet bedoeld voor industrieel gebruik.
- Plaats het apparaat niet op een natte resp. overstroomde ondergrond.
- Leg geen voorwerpen, zoals kledingstukken op het apparaat.
- Gebruik het apparaat niet in de buitenlucht.
- Geen eigenhandige constructieve wijzigingen, evenals aan- of ombouwwerkzaamheden aan het apparaat uitvoeren.
- Elk ander gebruik dan het bedoeld gebruik is, geldt als logisch voorspelbaar verkeerd gebruik.

Persoonlijke kwalificaties

Personen die dit apparaat gebruiken moeten:

- zich bewust zijn van de gevaren die bij werkzaamheden met en aan elektrische apparaten in vochtige omgeving ontstaan.
- de bedieningshandleiding, vooral het hoofdstuk veiligheid hebben gelezen en begrepen.

Veiligheidssymbolen en plaatjes op het apparaat

Let op

Verwijder geen veiligheidssymbolen, stickers of etiketten van het apparaat. Houd alle veiligheidssymbolen, stickers en etiketten in een leesbare toestand.

De volgende veiligheidssymbolen en plaatjes zijn aangebracht op het apparaat:

Symbolen	Betekenis
	Het symbool op het apparaat wijst erop dat het filter voor elk gebruik moet worden gecontroleerd en indien nodig moet worden gereinigd. Vervang het filter als het defect is. Plaats geen natte filters in het apparaat. Wacht tot de filter is gedroogd.

Symbolen	Betekenis
	Het symbool op het apparaat wijst erop dat het waterreservoir elke 3 dagen moet worden gereinigd. Ververs het water in het waterreservoir elke 3 dagen. Het apparaat van het stroomnet scheiden, vóór het reinigen van het waterreservoir.

Gebruik het apparaat met een door de fabrikant meegeleverde adapter.

Restgevaaren



Waarschuwing voor elektrische spanning

Werkzaamheden aan elektrische onderdelen mogen alleen door een geautoriseerd gespecialiseerd bedrijf worden uitgevoerd!



Waarschuwing voor elektrische spanning

Voor alle werkzaamheden aan het apparaat de netstekker uit het stopcontact verwijderen!
Raak de netstekker niet aan met vochtige of natte handen.
De netstekker van het netsnoer uit het stopcontact trekken door de netstekker vast te pakken.



Waarschuwing

Van dit apparaat kunnen gevaren uitgaan als het ondeskundig of niet volgens het bedoeld gebruik wordt gebruikt door niet geïnstrueerde personen! Zorg dat wordt voldaan aan de persoonlijke kwalificaties!



Waarschuwing

Het apparaat is geen speelgoed en hoort niet in kinderhanden.



Waarschuwing

Verstikkingsgevaar!
Laat het verpakkingsmateriaal niet achteloos rondslingeren. Voor kinderen kan dit gevaarlijk speelgoed zijn.



Voorzichtig

Als het apparaat wordt omgestoten, loopt er water uit het ondergedeelte.
Koppel het apparaat los van het stroomnet om beschadiging van het apparaat door drooglopen te voorkomen.

Let op

Gebruik het apparaat nooit zonder geplaatst luchtfilter bij de luchtinlaat!
Zonder luchtfilter vervuuld het apparaat inwendig, hierdoor kan de capaciteit worden verminderd en het apparaat worden beschadigd.

Gedrag bij noodgevallen

1. Schakel het apparaat uit.
2. Bij noodgevallen het apparaat scheiden van de netvoeding: De netstekker van het netsnoer uit het stopcontact trekken door de netstekker vast te pakken.
3. Sluit een defect apparaat niet opnieuw aan op de netaansluiting.

Informatie over het apparaat

Beschrijving van het apparaat

Het apparaat B 3 E/B 4 E dient als luchtbevochtiger, aroma-diffusor en luchtreiniger.

De ultrasoon-technologie zorgt voor een aangenaam ruimteklimaat en verbetering van de luchtkwaliteit.

De capaciteit van het waterreservoir van 4,2 l maakt een gebruiksduur van ca. 16 uur mogelijk.

Het apparaat wordt automatisch uitgeschakeld als het waterreservoir leeg is.

Voor een optionele aromatisering van de ruimtelucht kan geuolie worden toegevoegd in het geuolie-reservoir.

Het apparaat heeft een timer-functie, die kan worden geprogrammeerd voor het automatisch uitschakelen van het apparaat na 2 tot 12 uur.

Een ingebouwde antibacteriële UV-lamp vermindert de bacteriën in het ondergedeelte van het apparaat.

Overzicht van het apparaat

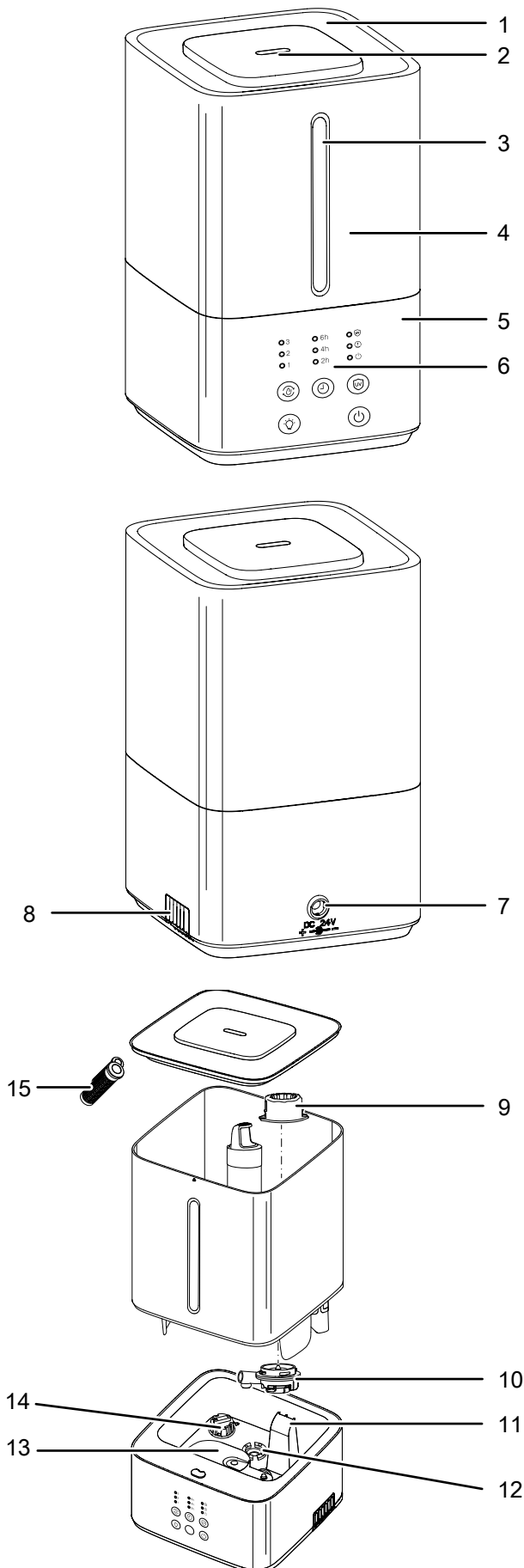

Nr.	Aanduiding
1	Deksel met luchtuitlaat
2	Luchtuitlaat
3	Waterpeilindicatie
4	Waterreservoir
5	Ondergedeelte
6	Bedieningspaneel
7	Netaansluiting (adapter)
8	Afdekking met carbon-filter (luchtfILTER)
9	Afdekking waterfilter
10	Klepeenheid
11	Luchtuitstroomopening
12	Vernevelingsmembraan
13	Vlotter
14	UV-lamp
15	SecoSan® Stick 10 (optioneel accessoire)

Transport en opslag

Let op

Het apparaat kan beschadigd raken als het niet correct wordt opgeslagen of getransporteerd.

De informatie m.b.t. het transport en de opslag van het apparaat opvolgen.

Transport

Vóór elk transport de volgende instructies opvolgen:

- Schakel het apparaat uit.
- De netstekker van het netsnoer uit het stopcontact trekken door de stekker vast te pakken.
- Til het apparaat bij het ondergedeelte op.
- Maak het waterreservoir leeg.
- Leeg het ondergedeelte.
- Gebruik het netsnoer niet als trektouw.
- Controleer of het bovenstuk goed aansluit op het ondergedeelte.

Na elk transport de volgende instructies opvolgen:

- Plaats het apparaat na het transport rechtop.

Opslag

Vóór elke opslag de volgende aanwijzingen opvolgen:

- De netstekker van het netsnoer uit het stopcontact trekken door de stekker vast te pakken.
- Maak het waterreservoir leeg.
- Leeg het ondergedeelte.
- Veeg alle apparaatonderdelen droog met een doek.
- Reinig het apparaat volgens het hoofdstuk onderhoud.

Zorg voor de volgende opslagcondities als het apparaat niet wordt gebruikt:

- Het apparaat droog en tegen vocht en hitte beschermd opslaan.
- Het apparaat rechtopstaand opslaan op een locatie die beschermd is tegen stof en direct zonlicht.
- Bescherm het apparaat indien nodig met een hoes tegen binnendringen van stof.
- Plaats geen andere apparaten of voorwerpen op het apparaat, zodat beschadigingen aan het apparaat worden voorkomen.

Montage en installeren

Leveromvang

- 1 x apparaat
- 1 x adapter
- 1 x handleiding

Apparaat uitpakken

1. Open de doos en het apparaat hieruit halen.
2. Verwijder de verpakking volledig van het apparaat.
3. Het netsnoer volledig afwikkelen. Controleer of het netsnoer niet is beschadigd en beschadig het niet bij het afwikkelen.

In gebruik nemen

- Controleer de toestand van het netsnoer voordat het apparaat weer in gebruik wordt genomen. Bij twijfel aan de probleemloze toestand hiervan, contact opnemen met de klantendienst.
- Plaats het apparaat stabiel op een stevige ondergrond.
- Voorkom struikelgevaar bij het leggen van het netsnoer of andere elektrische snoeren, vooral bij het opstellen van het apparaat middenin een ruimte. Gebruik snoerbruggen.
- Zorg dat verlengsnoeren volledig zijn uit-/afgerold.
- Zorg dat geen vochtgevoelige voorwerpen in de directe omgeving van de vernevelaar aanwezig zijn, omdat in de buurt van de vernevelaar water kan neerslaan als condens.

De volgende aanwijzingen opvolgen, voordat u het apparaat nadat het een poos niet is gebruikt, resp. was opgeborgen weer in gebruik neemt:

- Reinig de behuizing en het waterreservoir vóór het weer in gebruik nemen (zie hoofdstuk onderhoud).

Waterreservoir vullen

Het waterreservoir (4) moet voor het eerste gebruik worden gevuld met schoon drinkwater.



Waarschuwing voor elektrische spanning

Voor alle werkzaamheden aan het apparaat de netstekker uit het stopcontact verwijderen! Raak de netstekker niet aan met vochtige of natte handen. De netstekker van het netsnoer uit het stopcontact trekken door de netstekker vast te pakken.

Let op

Het apparaat uitsluitend vullen met schoon drinkwater. De watertemperatuur mag max. 40 °C zijn. Geurolie of andere toevoegingen kunnen de kunststof en het vernevelingsmembraan beschadigen.



Info

Ververs het water elke 3 dagen, om bacterievorming te voorkomen.



Info

De LED *Laag waterpeil* (20) knippert continu als het waterpeil in het waterreservoir (4) te laag is.



Info

De LED *Laag waterpeil* (20) knippert drie keer achterelkaar als het waterreservoir (4) leeg is. De droogloopbeveiliging wordt geactiveerd.

1. Open het deksel met luchttuitlaat (1).

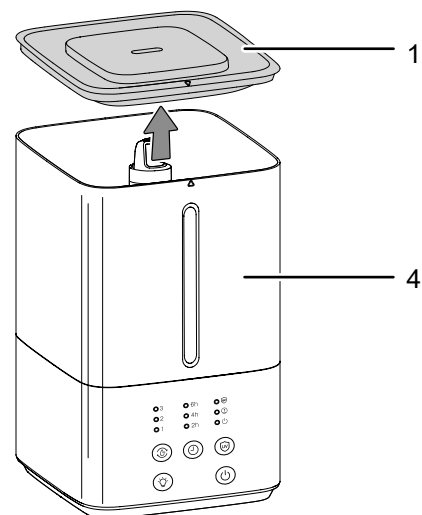

2. Het waterreservoir (4) vullen met drinkwater (niet warmer dan 40 °C) tot de markering **MAX.**
3. Leg de SecoSan® Stick (optioneel accessoire) (15) onderin het waterreservoir (4).

4. Sluit daarna het deksel met luchtuitlaat (1). Houd rekening met de correcte uitlijning van het deksel.

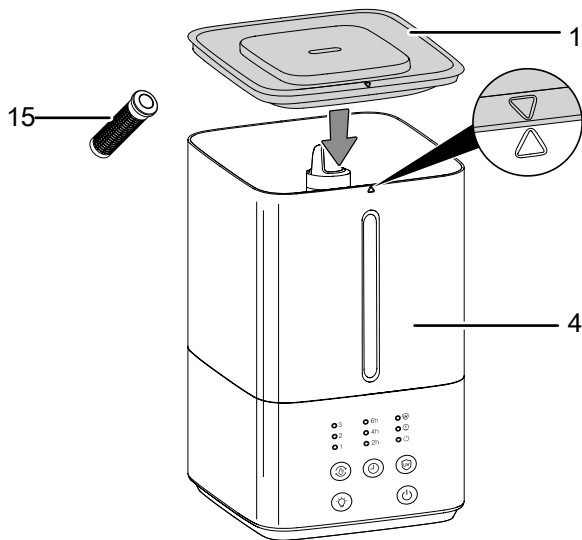

Geur-optie

Het apparaat biedt tevens de mogelijkheid om tijdens bedrijf een geur te verspreiden.

Let op

Nooit geuolie in het waterreservoir, op het ultrasoonmembraan of op andere onderdelen van het apparaat doen. Direct contact van geuolie met kunststofonderdelen of andere apparaatonderdelen kan ze beschadigen.

Gebruik hiervoor een in de handel verkrijgbare geuolie. Ga als volgt te werk voor het gebruik van de geur-optie:

- ✓ Het apparaat is uitgeschakeld en de netstekker van het netsnoer van het stroomnet gescheiden.
- 1. Verwijder de afdekking met carbon-filter (8) met het geïntegreerde geuolie-reservoir (16) uit het apparaat, door voorzichtig tegen de onderrand van de afdekking te drukken.
 - ⇒ De afdekking (8) wordt uit het ondergedeelte (5) ontgrendeld.
- 2. Druppel 2 tot 3 druppels geuolie op het vlies in het geuolie-reservoir.

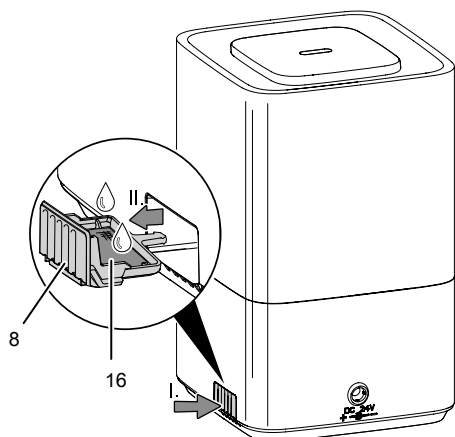

3. Plaats de afdekking met carbon-filter (8) weer in de behuizing.
- ⇒ De afdekking (8) wordt hoorbaar in het ondergedeelte (5) vergrendeld.

Luchtfilter plaatsen

Let op

Gebruik het apparaat nooit zonder geplaatst luchtfilter bij de luchtinlaat! Zonder luchtfilter vervuult het apparaat inwendig, hierdoor kan de capaciteit worden verminderd en het apparaat worden beschadigd.

- Zorg voor het inschakelen dat het luchtfilter is geïnstalleerd.
- 1. Verwijder de afdekking (8) uit het apparaat, door voorzichtig tegen de onderrand van de afdekking te drukken.
 - ⇒ De afdekking (8) wordt uit het ondergedeelte (5) ontgrendeld.
- 2. Het carbon-filter (17) in de afdekking leggen.
- 3. De afdekking (8) in het ondergedeelte (5) schuiven.
 - ⇒ De afdekking (8) wordt hoorbaar in het ondergedeelte (5) vergrendeld.

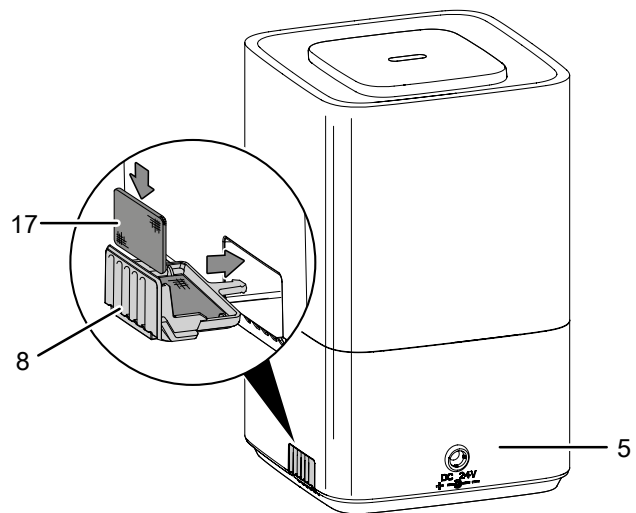

Netdeel aansluiten

- Steek het snoer van het netdeel in de netaansluiting (7) van het apparaat.
- Steek het netdeel in een voldoende afgezekerd stopcontact.

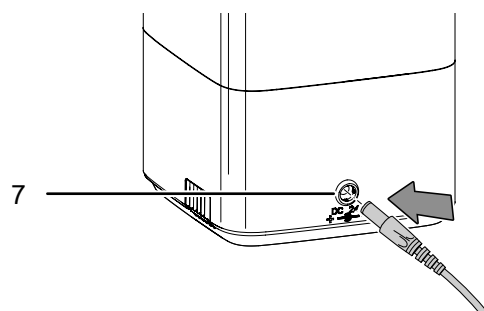

Bediening

- Vermijd open deuren en ramen.
- Zorg dat geen vochtgevoelige voorwerpen in de directe omgeving van de vernevelaar aanwezig zijn, omdat water in de buurt van de vernevelaar kan neerslaan als condens.

Bedieningselementen

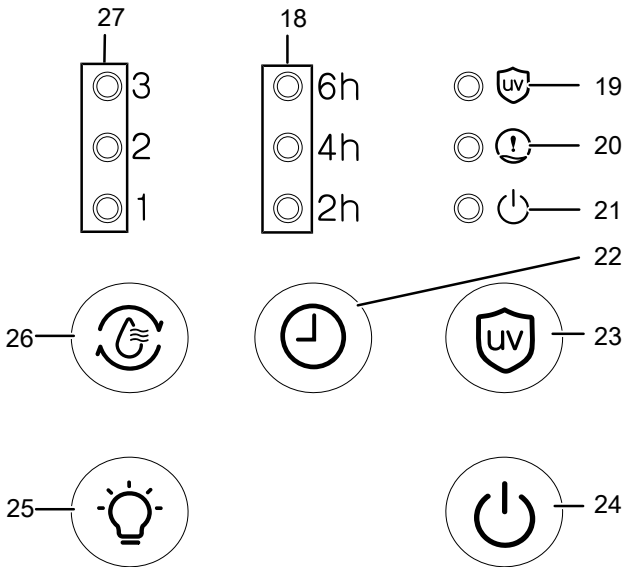

Nr.	Aanduiding	Betekenis
18	LED's <i>Timer</i>	Toont het geselecteerde aantal uren (2 - 12 uur in een combinatie van de symbolen 2 uur, 4 uur, 6 uur. De symbolen geven bij elkaar opgeteld het gewenste aantal uren).
19	LED <i>UV-lamp</i>	Brandt bij geactiveerde UV-lamp
20	LED <i>Laag waterpeil</i>	Knippert continu bij een laag waterpeil Knippert 3 keer bij geactiveerde droogloopbeveiliging
21	LED <i>Aan/uit</i>	Brandt bij ingeschakeld apparaat
22	Toets <i>Timer</i>	Timer-functie in- of uitschakelen
23	Toets <i>UV-lamp</i>	UV-lamp in- of uitschakelen
24	Toets <i>Aan/uit-schakelen</i>	Apparaat in- of uitschakelen
25	Toets <i>Waterpeilindicatie</i>	Lamp voor waterpeilindicatie in- of uitschakelen
26	Toets <i>Vernevelingsintensiteit</i>	Vernevelingsintensiteit selecteren
27	LED's <i>Vernevelingsintensiteit</i>	Toont de geselecteerde vernevelingsintensiteit (niveau 1, 2 of 3)

Apparaat inschakelen

Info

Volgt 40 s geen bediening, wordt het bedieningspaneel (6) uitgeschakeld.

1. Zorg dat het waterreservoir (4) met drinkwater is gevuld.
2. Controleer of het apparaat van buiten niet vochtig of nat is. In dit geval het apparaat droogvegen.
3. Druk op de toets *Aan/uit-schakelen* (24).
 - ⇒ De LED *Vernevelingsintensiteit* (27) toont het vernevelingsniveau 1.
 - ⇒ Het apparaat start met de bevochtiging. Uit luchtuitlaat (2) komt een fijne waternevel.

Vernevelingsintensiteit instellen

De vernevelingsintensiteit kan in 3 standen worden ingesteld:

- Stand 1: Lichte vernevelingsintensiteit
- Stand 2: Middelmatige vernevelingsintensiteit
- Stand 3: Hoge vernevelingsintensiteit

✓ Het apparaat is ingeschakeld.

1. Druk op de toets *Vernevelingsintensiteit* (26).
 - ⇒ Bij de LED's *Vernevelingsintensiteit* (27) brandt de LED "1" voor het eerste niveau.
2. Herhaal de procedure voor de stand 2 of 3.
 - ⇒ Het apparaat werkt daarna met de gewenste vernevelingsintensiteit.

Bedrijfsmodi instellen

U kunt de volgende bedrijfsmodi selecteren:

- Handmatige bevochtiging

Handmatige bevochtiging

De vernevelingsintensiteit kan in deze bedrijfsmodus op ieder moment op niveaus 1-3 worden ingesteld (permanente bevochtiging, onafhankelijk van de ruimteluchtvochtigheid).

Timer-functie

De timer kan worden geprogrammeerd om het apparaat na een ingesteld aantal uren (2 tot 12) uit te schakelen. De timer kan in stappen van 2 uur worden geprogrammeerd.

Automatisch uitschakelen

1. Druk opnieuw op de toets *Timer* (22), voor het programmeren van de timer op 2 uur.
 - ⇒ Bij de LED's *Timer* (18) brandt de LED "2".
 - ⇒ Het apparaat schakelt na 2 uur automatisch uit.
2. Druk opnieuw op de toets *Timer* (22), voor het programmeren van de timer op maximaal 12 uur.
 - ⇒ Het gewenste aantal uren brandt als combinatie van de drie LED's.

Aanwijzingen bij automatisch uitschakelen:

- Het drukken op de toets *aan-/ uitschakelen* (24) deactiveert het automatisch uitschakelen.

Buiten gebruik stellen



Waarschuwing voor elektrische spanning

Raak de netstekker niet aan met vochtige of natte handen.

- Schakel het apparaat uit.
- De netstekker van het netsnoer uit het stopcontact trekken door de stekker vast te pakken.
- Maak het waterreservoir leeg.
- Leeg het ondergedeelte.
- Veeg alle apparaatonderdelen droog met een doek.
- Reinig het apparaat volgens het hoofdstuk onderhoud.
- Het apparaat opslaan volgens het hoofdstuk transport en opslag.

Nabestelbare accessoires



Waarschuwing

Gebruik alleen accessoires en hulpapparaten, die in de bedieningshandleiding zijn opgegeven. Het gebruik van andere dan in de bedieningshandleiding aanbevolen gereedschappen of andere accessoires kan letselgevaar opleveren.

Aanduiding	Artikelnummer
SecoSan® Stick 10	6.100.004.110

Defecten en storingen

Het apparaat is tijdens de productie meerdere keren op een goede werking getest. Mochten er desondanks storingen ontstaan, controleer het apparaat dan op basis van de volgende lijst.

Het apparaat start niet:

- Controleer de netaansluiting.
- Controleer het netsnoer en de netstekker op beschadigingen.
- Controleer de afzekering van de gebouwinstallatie.
- Controleer of het controlelampje voor het waterreservoir brandt. Het kan zijn dat het waterreservoir leeg is en gevuld moet worden.
- Wacht 10 minuten, voordat u het apparaat opnieuw start. Mocht het apparaat niet opstarten, laat dan een elektrische controle uitvoeren door gespecialiseerd bedrijf of door Trotec.

Het apparaat werkt, maar er is geen nevelvorming:

- Controleer of het controlelampje voor het waterreservoir brandt. Het kan zijn dat het waterreservoir leeg is en gevuld moet worden.
- Controleer de klep in de bodem van het waterreservoir. De klep moet soepel bewegen. Reinig het waterreservoir indien nodig.
- Controleer de vlotter in het ondergedeelte van het apparaat. De vlotter moet soepel bewegen.
- Controleer het luchtfilter op vervuilingen. Reinig het luchtfilter indien nodig.
- Controleer de instelling voor de vernevelingsintensiteit en verhoog deze indien nodig.
- Controleer het vernevelingsmembraan in het ondergedeelte van het apparaat op vervuilingen en reinig het indien nodig.

Het waterreservoir is vol, maar het apparaat geeft een leeg waterreservoir aan:

- Sterke afzettingen bij het filter kunnen verhinderen dat het water uit het waterreservoir in het ondergedeelte kan lopen. Dit kan ook gebeuren als het apparaat langere tijd niet is gebruikt. Reinig het filter zoals is beschreven bij filter reinigen.
- Controleer de klep in de bodem van het waterreservoir. De klep moet soepel bewegen. Reinig de klep en het waterreservoir indien nodig.

Waterlekkage:

- Controleer of het apparaat rechtop en stabiel is opgesteld.
- Controleer het waterpeil in het ondergedeelte van het apparaat. Het kan zijn dat het waterpeil te hoog is en water wegstroomt via de overloop.
- Controleer de klep in de bodem van het waterreservoir. De klep moet soepel bewegen. Reinig hierbij de klep zoals is beschreven bij klepeenheid reinigen.
- Controleer de vlotter in het ondergedeelte van het apparaat. De vlotter moet soepel bewegen. Het kan zijn dat deze blokkeert en er water wegstroomt via de overloop.
- Controleer het apparaat op lekkages.

De waternevel heeft een vreemde geur:

- Het apparaat is nieuw. Verwijder het waterreservoir en spoel het uit. Laat het geopende waterreservoir een paar uur luchten.
- Controleer het waterreservoir. Het kan zijn dat oud of verontreinigd water in het waterreservoir aanwezig is. Het waterreservoir uitspoelen en vullen met schoon drinkwater.

Er ontstaat condens op het apparaat:

- De luchtcirculatie in de ruimte is niet voldoende. Verlaag evt. de vernevelingsintensiteit en zorg voor een betere luchtcirculatie (bijv. met een ventilator).
- De ruimteluchtvochtigheid is relatief hoog. Daardoor kan de nevel zich niet goed verdelen en slaat het water neer op het apparaat. Verlaag evt. de vernevelingsintensiteit of schakel het apparaat uit.

Het apparaat maakt herrie resp. trilt sterk:

- Controleer of het apparaat rechtop en stabiel is opgesteld.

Werkt het apparaat na deze controles nog niet probleemloos:

Neem contact op met de klantendienst. Het apparaat indien nodig voor reparatie naar een geautoriseerd elektrotechnisch vakbedrijf of naar Trotec brengen.

Fouttabel

De volgende fouten kunnen als volgt op het bedieningspaneel (6) worden weergegeven:

Fout	Betekenis
De LED <i>Laag waterpeil</i> (20) knippert continu.	Het waterpeil in het waterreservoir is laag.
De LED <i>Laag waterpeil</i> (20) knippert drie keer achter elkaar.	Het waterreservoir is leeg of niet goed geplaatst. De droogloopbeveiliging is geactiveerd

Onderhoud

Onderhoudsintervallen

Onderhouds- en verzorgingsinterval	Altijd voor het in gebruik nemen	Indien nodig	Elke 3 dagen	minimaal elke 2 weken	minimaal elke 4 weken	minimaal elke 6 maanden	Minimaal jaarlijks
Op beschadigingen controleren	X						
Visuele controle van het inwendige van het apparaat op vervuilingen		X					X
Aanzuig- en uitblaasopeningen op vervuilingen en vreemde objecten controleren, indien nodig reinigen	X				X		
Uitwendige reiniging		X					X
Waterreservoir reinigen			X				
Vernevelingsmembraan op vervuilingen controleren, indien nodig reinigen				X			X
Aanzuigfilter op vervuilingen controleren, indien nodig reinigen					X		X
Luchtfilter op vervuilingen en vreemde objecten controleren, indien nodig reinigen resp. vervangen	X			X			
Geuoliereservoir reinigen					X		
Proefdraaien							X

Onderhouds- en verzorgingsrapport

Apparaattype:

Apparaatnummer:

Onderhouds- en verzorgingsinterval	1	2	3	4	5	6	7	8	9	10	11	12	13	14	15	16
Op beschadigingen controleren																
Visuele controle van het inwendige van het apparaat op vervuilingen																
Aanzuig- en uitblaasopeningen op vervuilingen en vreemde objecten controleren, indien nodig reinigen																
Uitwendige reiniging																
Waterreservoir reinigen																
Vernevelingsmembraan op vervuilingen controleren, indien nodig reinigen																
Aanzuigfilter op vervuilingen controleren, indien nodig reinigen																
Luchtfilter op vervuilingen en vreemde objecten controleren, indien nodig reinigen resp. vervangen																
Visuele controle van het inwendige van het apparaat op vervuilingen																
Geuoliereservoir reinigen																
Proefdraaien																

1. Datum:	2. Datum:	3. Datum:	4. Datum:
Handtekening:	Handtekening:	Handtekening:	Handtekening:
5. Datum:	6. Datum:	7. Datum:	8. Datum:
Handtekening:	Handtekening:	Handtekening:	Handtekening:
9. Datum:	10. Datum:	11. Datum:	12. Datum:
Handtekening:	Handtekening:	Handtekening:	Handtekening:
13. Datum:	14. Datum:	15. Datum:	16. Datum:
Handtekening:	Handtekening:	Handtekening:	Handtekening:

Werkzaamheden voor aanvang van het onderhoud



Waarschuwing voor elektrische spanning

Raak de netstekker niet aan met vochtige of natte handen.

- Schakel het apparaat uit.
- De netstekker van het netsnoer uit het stopcontact trekken door de stekker vast te pakken.



Waarschuwing voor elektrische spanning

Werkzaamheden waarvoor het openen van het apparaat noodzakelijk is, mogen uitsluitend door geautoriseerde vakbedrijven of door Trotec worden uitgevoerd.

Veiligheidssymbolen en plaatjes op het apparaat

Controleer regelmatig de veiligheidssymbolen en plaatjes op het apparaat. Vervang onleesbare veiligheidssymbolen!

Behuizing reinigen

Reinig de behuizing met een vochtige, zachte en pluisvrije doek. Zorg dat geen vocht in de behuizing komt. Zorg dat elektrische onderdelen niet in contact komen met vocht. Gebruik geen agressieve reinigingsmiddelen, bijv. reinigungs-sprays, oplosmiddelen, alcoholhoudende reinigingsmiddelen of schuurmiddelen voor het bevochtigen van de doek.

Waterreservoir en ondergedeelte reinigen



Info

Gebruik de SecoSan® Stick van Trotec, voor bescherming tegen kiemen in het water. De SecoSan® Stick verhindert de vermeerdering van kiemen door zilverionen. Dankzij het speciale, antimicrobacterieel actieve oppervlak, worden de zilverionen direct afgegeven aan de bacteriën en kiemen in de directe nabijheid. Zo wordt kiemgroei effectief voorkomen – het water blijft schoon en onbelast. De SecoSan® Stick doseert zelf.



Info

Reinig het vernevelingsmembraan, de luchtuitlaat, het waterreservoir, het ondergedeelte en de waterkanalen zo vaak mogelijk.

Het waterreservoir en het ondergedeelte moeten bij actief gebruik elke 3 dagen worden gereinigd. Gebruik voor de reiniging en het ontkalken schoonmaakazijn. De gegevens en waarschuwingen van de fabrikant van het ontkalkingsmiddel opvolgen. Het waterreservoir legen en reinigen en het ondergedeelte van het apparaat reinigen, voor het uit gebruik nemen, resp. vóór het opbergen, evenals bij het weer in gebruik nemen (bijv. als het apparaat meerdere maanden was opgeslagen).

1. Verwijder het deksel met luchtuitlaat (1).

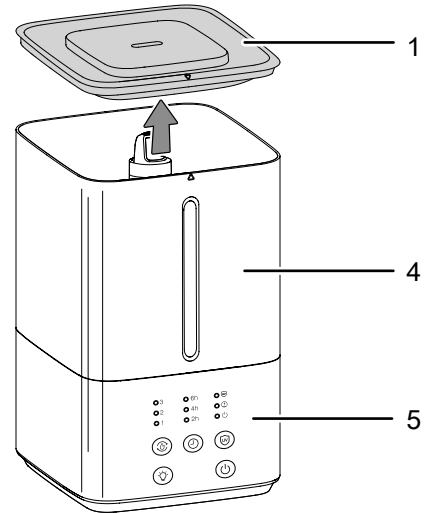

2. Verwijder het waterreservoir (4) van het ondergedeelte (5). Houd er rekening mee dat als het apparaat eerder is gebruikt, het ondergedeelte eventueel nog water kan bevatten.

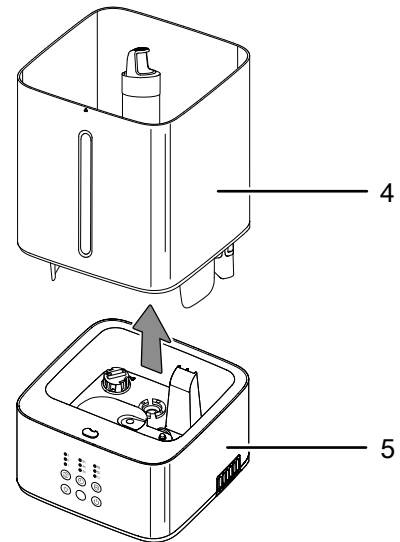

3. Leeg het waterreservoir (4) en het ondergedeelte (5).
4. Reinig het waterreservoir (4) en het ondergedeelte (5) met een in de handel gebruikelijk reinigingsmiddel, voor het verwijderen van kalkafzettingen.
5. Laat het waterreservoir (4) en het ondergedeelte (5) drogen.
6. Het waterreservoir (4) vullen met vers drinkwater.

7. Het waterreservoir (4) op het ondergedeelte (5) plaatsen.

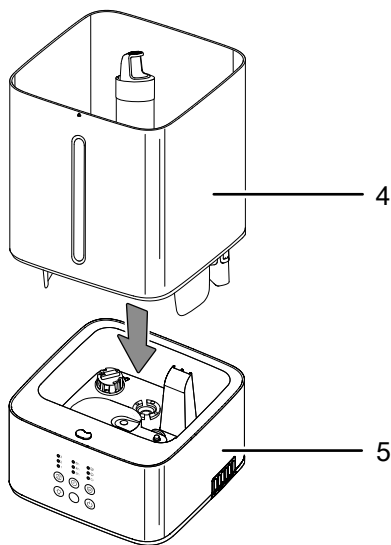

8. Het deksel met luchttuitlaat (1) op het waterreservoir (4) plaatsen. Houd rekening met de correcte uitlijning van het deksel (1).

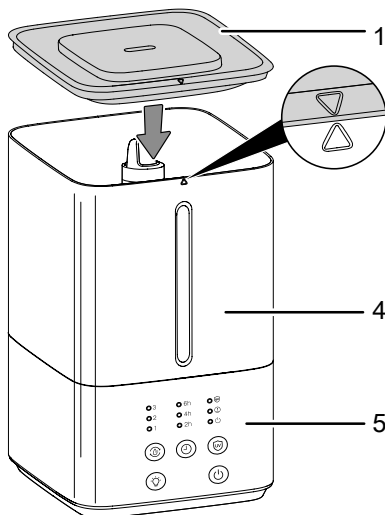

Vernevelingsmembraan reinigen

Na verloop van tijd kunnen zich, afhankelijk van de hardheid van het gebruikte drinkwater, afzettingen vormen op het vernevelarmembraan. Dit kan de vernevelingscapaciteit nadelig beïnvloeden. Daarom moet het vernevelingsmembraan regelmatig worden gereinigd.

Ga hierbij als volgt te werk:

1. Verwijder het bovengedeelte met waterreservoir (4), zoals is beschreven bij waterreservoir reinigen.
2. Verwijder indien nodig restwater uit het inwendige van het apparaat.
3. Het vernevelarmembraan (11) met huishoudazijn (ontkalkingsmiddel) bevochtigen.
4. Laat het ontkalkingsmiddel ca. 2 tot 5 minuten inwerken.
5. De aanslag losmaken door het vernevelingsmembraan (11) voorzichtig met een wattenstaafje te bewerken.

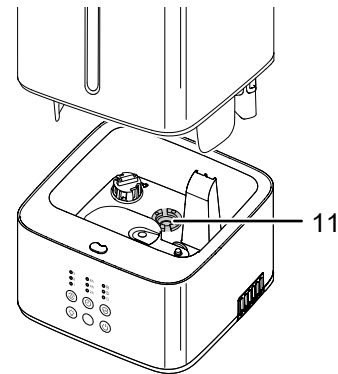

6. Het apparaat inwendig schoonmaken met schoonspoelen met water.
7. Het waterreservoir (4) weer plaatsen, zoals is beschreven bij waterreservoir reinigen.

Klepeenheid reinigen

Na verloop van tijd kunnen zich, afhankelijk van de waterhardheid van het gebruikte drinkwater, afzettingen vormen op de klepeenheid. Dit kan tot negatieve beïnvloeding van de klepeenheid, ongecontroleerde waterafvoer van het waterreservoir naar het ondergedeelte of tot blokkeringen van de waterafvoer leiden. Daarom moet de klepeenheid regelmatig worden gereinigd.

Ga hierbij als volgt te werk:

- ✓ Het water is volledig uit het apparaat verwijderd en het is uitgeschakeld.
 - ✓ De stekker van het netsnoer is uit het stopcontact verwijderd.
1. Verwijder de afdekking van het waterfilter (9), zoals is beschreven bij waterfilter reinigen.
 2. Draai het waterreservoir (4) zodanig, dat de klepeenheid (10) goed toegankelijk is (onderzijde waterreservoir).

3. De tuit van de klepeenheid linksom draaien, zodat de klepeenheid loskomt van het waterreservoir. Deze positie is op de onderzijde van het waterreservoir gemarkeerd met een geopend slot.

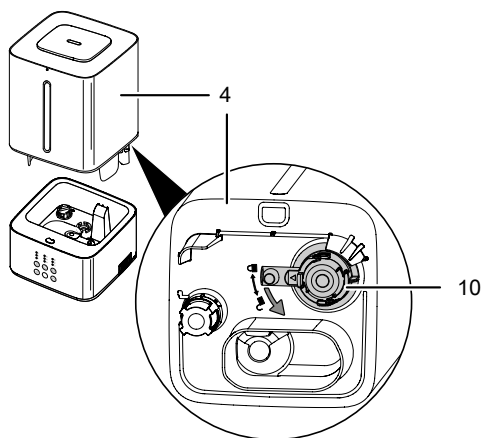

4. Verwijder de klepeenheid (10) en controleer het op vervuilingen en kalkafzettingen. Reinig de klepeenheid met een schone, pluisvrije doek.
 5. De klepeenheid bij kalkafzettingen met huishoudazijn (ontkalkingsmiddel) bevochtigen.
 6. Laat het ontkalkingsmiddel ca. 2 tot 5 minuten inwerken.
 7. Bedien de klepeenheid, door het in de hand houden van de klepeenheid en met uw vinger tegen het membraan te drukken.
 ⇒ De afdichtring (28) in de klepeenheid opent een stuk.

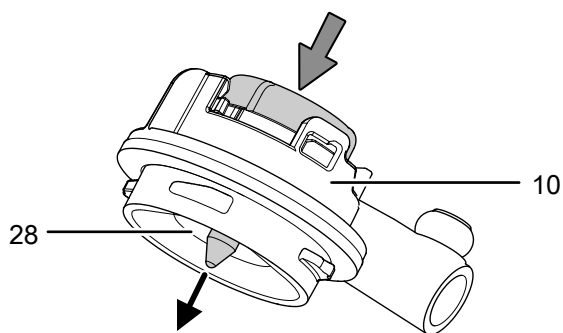

8. Reinig het inwendige van de afdichtring met een schone, pluisvrije doek.
 9. De afdichtring bij kalkafzettingen met huishoudazijn (ontkalkingsmiddel) bevochtigen.
 10. Laat het ontkalkingsmiddel ca. 2 tot 5 minuten inwerken.
 11. De aanslag losmaken door de onderdelen van de klepeenheid voorzichtig met een wattenstaafje te bewerken.

12. Monteer de klepeenheid (10) na de reiniging op het waterreservoir (4) en draai het rechtsom vast.

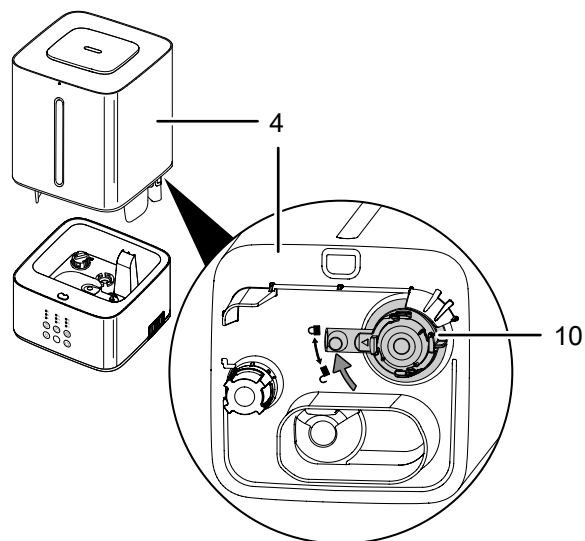

13. Monteer daarna de afdekking van het waterfilter zoals is beschreven bij waterfilter reinigen.
 14. Het waterreservoir (4) weer plaatsen, zoals is beschreven bij waterreservoir reinigen.

Luchtfilter reinigen

Het luchtfilter moet bij sterke vervuiling worden gereinigd en indien nodig worden vervangen.

1. Druk voorzichtig tegen de onderrand van de afdekking (8).
 ⇒ De afdekking (8) wordt uit het ondergedeelte (5) ontgrendeld.
 2. Verwijder de afdekking van het filter (8) uit het ondergedeelte (5).

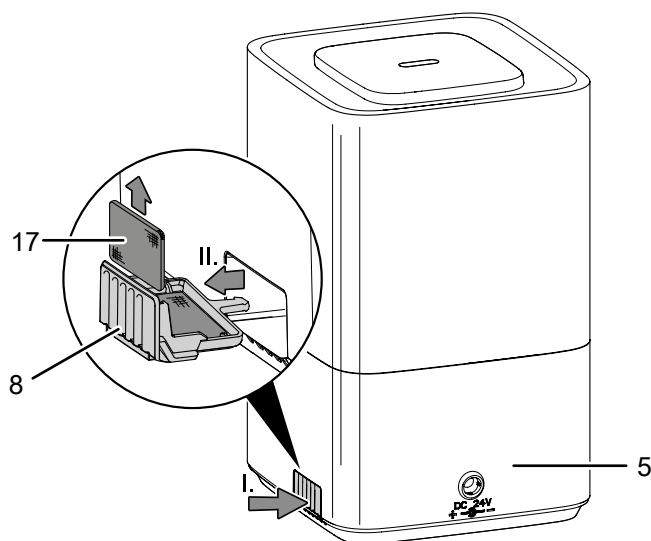

3. Reinig of vervang het carbon-filter (luchtfilter) (17).
4. Leg het carbon-filter (luchtfilter) (17) in de afdekking (8).
5. De afdekking (8) in het ondergedeelte (5) schuiven.
⇒ De afdekking (8) wordt hoorbaar in het ondergedeelte (5) vergrendeld.

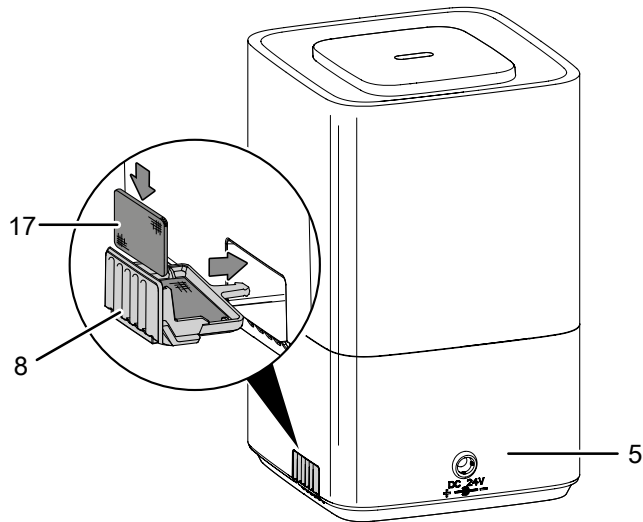

3. Reinig of vervang het waterfilter (29).
4. Leg het waterfilter (29) in de afdekking van het waterfilter (9).
5. Bevestig de afdekking van het waterfilter weer in het waterreservoir (4), door de beide haken aan de zijkant in te drukken en de afdekking voorzichtig tussen de houders in het waterreservoir te plaatsen.

Geuoliereservoir reinigen

Het geuoliereservoir moet regelmatig worden gereinigd. Dit is geïntegreerd in de afdekking voor het carbon-filter.

1. Druk licht tegen de onderste rand van de afdekking (8).
⇒ De afdekking (8) wordt uit het ondergedeelte (5) ontgrendeld.
2. Verwijder de afdekking (8) voorzichtig uit het apparaat.
3. Verwijder carbon-filter (17) uit de afdekking.
4. Verwijder het vlies uit het geuolie-reservoir (16).
5. Reinig het vlies met schoon water en laat het daarna volledig drogen.
6. Reinig het geuolie-reservoir met water.

Waterfilter reinigen

Het waterfilter moet bij sterke vervuiling worden gereinigd.

1. Verwijder de afdekking van het waterfilter (9) uit het waterreservoir (4), door de beide haken aan de zijkant in te drukken en de afdekking voorzichtig van de houders in het waterreservoir los te maken.

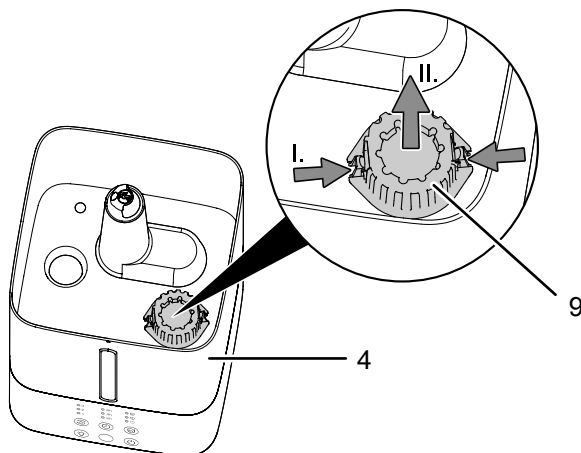

2. Trek het waterfilter (29) voorzichtig uit de afdekking van het waterfilter (9).

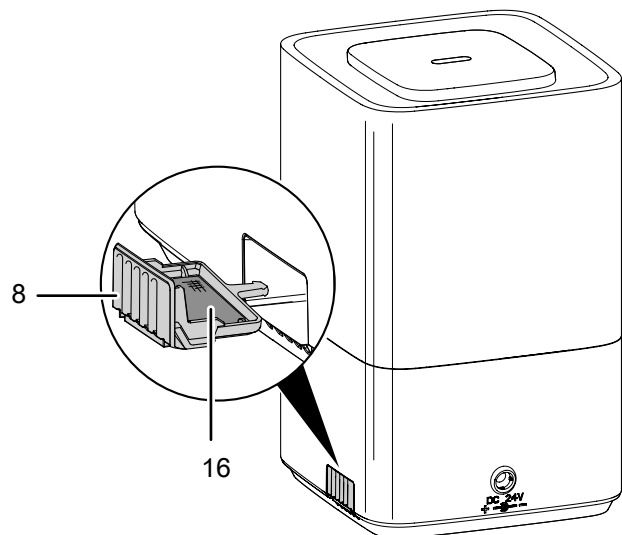
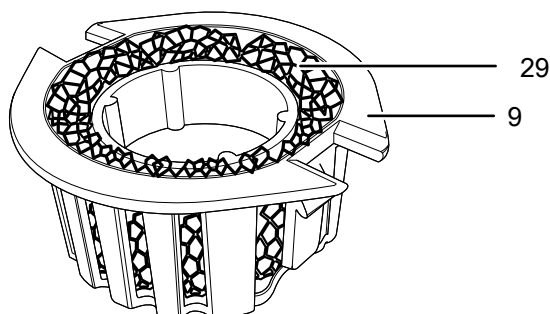

7. Het geuolie-reservoir (16) drogen met een doek.
8. Plaats het carbon-filter (17) weer in de afdekking en het vlies weer in het geuolie-reservoir.
9. De afdekking (8) weer in het ondergedeelte (5) schuiven.
⇒ De afdekking (8) wordt hoorbaar in het ondergedeelte (5) vergrendeld.

Activiteiten na het onderhoud

Wilt u het apparaat verder gebruiken:

- Het apparaat weer aansluiten door de netstekker in het stopcontact te steken.

Gebruikt u het apparaat langere tijd niet:

- Het apparaat opslaan volgens het hoofdstuk transport en opslag.

Technische bijlagen

Technische gegevens

Parameter	Waarde	Waarde
Model	B 3 E	B 4 E
Kleur	wit	zwart
Vernevelingscapaciteit	250 ml/h	250 ml/h
Gebruiksduur	16 uur	16 uur
Omgevingscondities temperatuur	+5 °C tot +40 °C	+5 °C tot +40 °C
Opgenomen vermogen	24 W	24 W
Netaansluiting adapter	100 V – 240 V / 50 Hz – 60 Hz	100 V – 240 V / 50 Hz – 60 Hz
Uitgangsspanning adapter	24 V	24 V
Uitgangsstroom adapter	1 A	1 A
Nominale stroomopname	0,6 A	0,6 A
Stekkertype	CEE 7/16	CEE 7/16
Kabellengte	1,45 m	1,45 m
Geluidsdrukkniveau (1 m afstand)	38 dB (A)	38 dB (A)
Vulhoeveelheid waterreservoir	4,2 l	4,2 l
Afmetingen (lengte x breedte x hoogte)	185 x 185 x 305 mm	185 x 185 x 305 mm
Gewicht	1,5 kg	1,5 kg

Recycling



Het symbool met een doorgestreepte vuilnisbak op een elektrisch of elektronisch apparaat geeft aan, dat het aan het eind van de levensduur niet mag worden weggegooid met het huishoudelijk afval. Voor kosteloze retournering zijn er inzamelpunten voor oude elektrische en elektronische apparaten bij u in de buurt. De adressen kunt u opvragen bij uw gemeente. Voor veel EU-landen kunt u zich via de website <https://hub.trotec.com/?id=45090> informeren over andere retouromogelijkheden. Anders graag contact opnemen met een in uw land goedgekeurd recyclingbedrijf voor afgedankte apparaten.

Door het gescheiden inzamelen van oude elektrische en elektronische apparaten worden recycling, materiaalhergebruik, resp. andere vormen van hergebruik van oude apparaten mogelijke gemaakt. Ook worden zo negatieve gevolgen bij de recyclen van de mogelijk in de apparaten opgenomen gevaarlijke stoffen voor het milieu en voor de menselijke gezondheid voorkomen.

Trotec GmbH

Grebener Str. 7
D-52525 Heinsberg

☎ +49 2452 962-400

☎ +49 2452 962-200

✉ info@trotec.com

www.trotec.com